

**Anz. Beschreibung**

1 Umwälzpumpe, Typ ALPHA2 25-60 A 180



Hinweis! Abbildung kann vom Produkt abweichen.

Produktnr.: auf Anfr.

Hocheffiziente Nassläuferpumpe mit mit luftabscheidendem Pumpengehäuse (Schnellentlüfter bauseits), Nassläuferpumpe mit Permanentmagnetmotor (ECM-Technologie) und integrierter elektronischer Leistungsanpassung durch stufenlose Drehzahländerung zur Förderung von Heizungswasser gemäß VDI 2035.

Eigenschaften und Produktvorteile:

- \* AUTOADAPT Funktion
- \* Handwerkermarke
- \* 5 1/4 Jahre Gewährleistung ab Produktionsdatum 01.04.07
- \* Geringer Energieverbrauch durch Energieeffizienzklasse A
- \* optional auch in Edelstahl
- \* Drehzahlgeregelte Pumpe erfüllt die Anforderungen der Energieeinsparverordnung (EnEV) §14(3)
- \* Automatische Nachtabsenkung hilft zusätzlich Energie zu sparen
- \* Geregelte oder feste Drehzahl, einfache Einstellung über Softtouch
- \* Einstellung der Regelungsart und Regelkurve über Softtouch
- \* Anzeige der aktuellen Leistungsaufnahme auf Display
- \* Einfacher elektrischer Anschluss durch ALPHA-Stecker
- \* Spaltrohr, Lagerplatte und Rotorkappe aus Edelstahl
- \* Kein externer Motorschutz erforderlich durch blockierstromfesten einphasigen Motor

Fördermedium:

Fördermedium: Wasser

Medientemperaturbereich: 2 .. 110 °C

Medientemperatur während des Betriebs: 60 °C

Dichte: 983.2 kg/m<sup>3</sup>

Technische Daten:

Temperaturklasse: 110

Zulassungen: VDE,GS,CE

Werkstoffe:

Pumpengehäuse: Grauguss

Pumpenmantel: EN 1561 EN-GJL-150

Pumpengehäuse: ASTM A48M-150B

Laufwerkstoff: Verbundwerkstoff

Laufwerkstoff: PES+30% GF

Installation:

Umgebungstemperatur: 0 .. 40 °C

Max. Betriebsdruck: 10 bar

Anschlusstyp: G

Anschlussgröße: 1 1/2 inch

Nenndruckstufe: PN 10

Port-to-port length: 180 mm

Anz.	Beschreibung
1	<p>Elektrische Daten:</p> <p>Minimale Leistungsaufnahme P1: 5 W</p> <p>Leistungsaufnahme P1: 45 W</p> <p>Netzfrequenz: 50 Hz</p> <p>Bemessungsspannung: 1 x 230 V</p> <p>Maximale Stromaufnahme: 0.05 .. 0.38 A</p> <p>Schutzart (gemäß IEC 34-5): IP42</p> <p>Isolationsklasse (IEC 85): F</p> <p>Motorschutz: kein Motorschutz</p> <p>Sonstiges:</p> <p>Energieeffizienzindex (EEI): 0.23</p> <p>Position des Klemmkastens: 6 Uhr</p> <p>Nettogewicht: 3.1 kg</p> <p>Bruttogewicht: 3.3 kg</p> <p>Versandvol.: 0.006 m<sup>3</sup></p>

## auf Anfr. ALPHA2 25-60 A 180 50 Hz

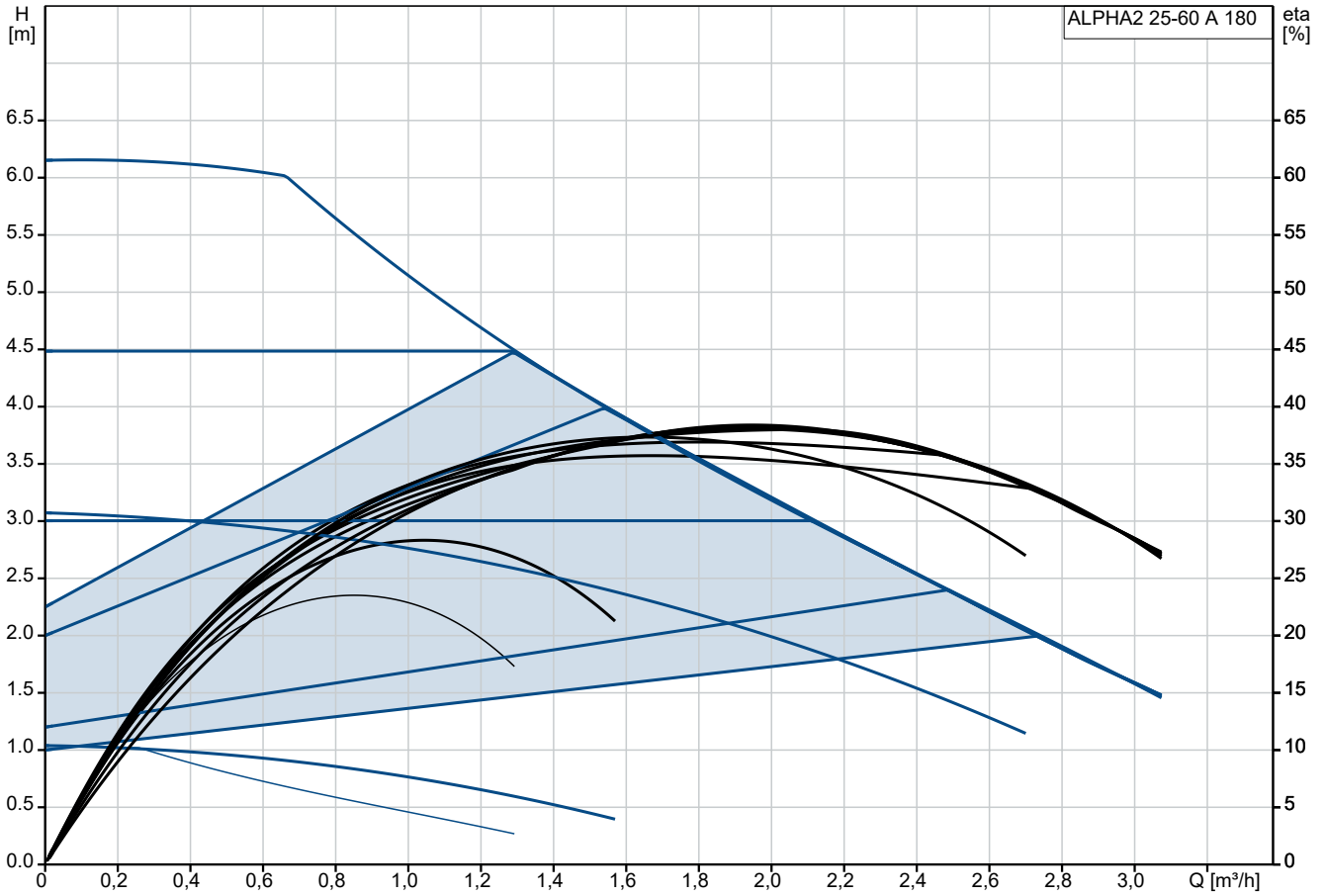

Fördermedium = Wasser  
 Medientemperatur während des Betriebes = 60 °C  
 Dichte = 983.2 kg/m³

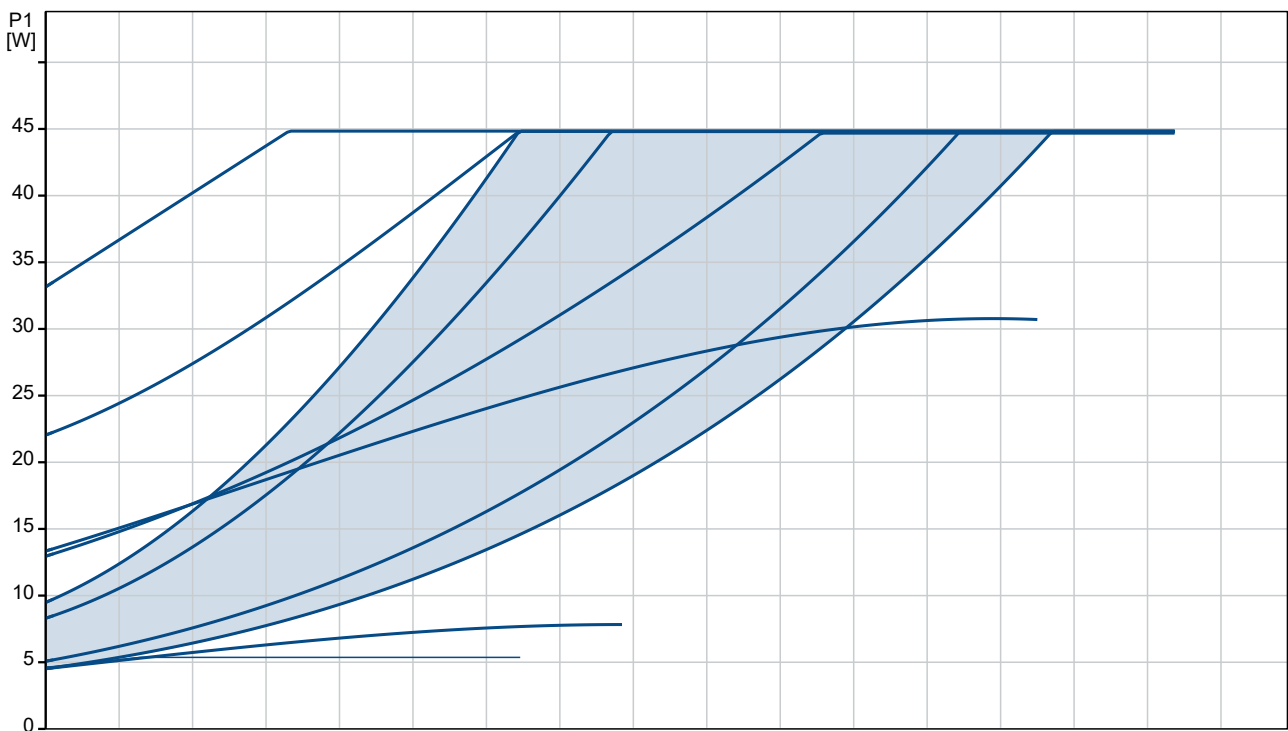

Beschreibung	Daten
<b>Allgemeine Informationen:</b>	
Produktbezeichnung:	ALPHA2 25-60 A 180
Produktnummer:	auf Anfr.
EAN-Nummer:	auf Anfr.
<b>Technische Daten:</b>	
Maximale Förderhöhe:	60 dm
Temperaturklasse:	110
Zulassungen:	VDE,GS,CE
Luftabscheider:	Pumpengehäuse m. Luftabscheider
<b>Werkstoffe:</b>	
Pumpengehäuse:	Grauguss
Pumpenmantel:	EN 1561 EN-GJL-150
Pumpengehäuse:	ASTM A48M-150B
Laufwerkstoff:	Verbundwerkstoff
Laufwerkstoff:	PES+30% GF
<b>Installation:</b>	
Umgebungstemperatur:	0 .. 40 °C
Max. Betriebsdruck:	10 bar
Anschlusstyp:	G
Anschlussgröße:	1 1/2 inch
Nenndruckstufe:	PN 10
Port-to-port length:	180 mm
<b>Fördermedium:</b>	
Fördermedium:	Wasser
Medientemperaturbereich:	2 .. 110 °C
Medientemperatur während des Betriebs:	60 °C
Dichte:	983.2 kg/m <sup>3</sup>
<b>Elektrische Daten:</b>	
Minimale Leistungsaufnahme P1:	5 W
Leistungsaufnahme P1:	45 W
Netzfrequenz:	50 Hz
Bemessungsspannung:	1 x 230 V
Maximale Stromaufnahme:	0.05 .. 0.38 A
Schutzart (gemäß IEC 34-5):	IP42
Isolationsklasse (IEC 85):	F
Motorschutz:	kein Motorschutz
Temperaturschutz:	ELEC
<b>Art der Steuerung:</b>	
Automatische Nachtabsenkung:	Automatische Nachtabsenkung integriert
<b>Sonstiges:</b>	
Energieeffizienzindex (EEI):	0.23
Position des Klemmkastens:	6 Uhr
Nettogewicht:	3.1 kg
Bruttogewicht:	3.3 kg
Versandvol.:	0.006 m <sup>3</sup>
Verkaufsregion:	D

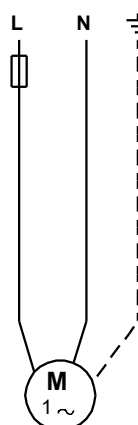
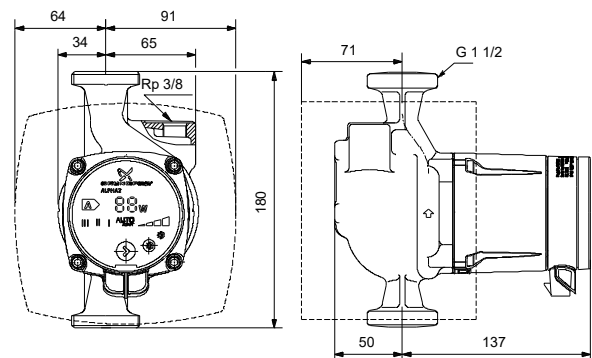
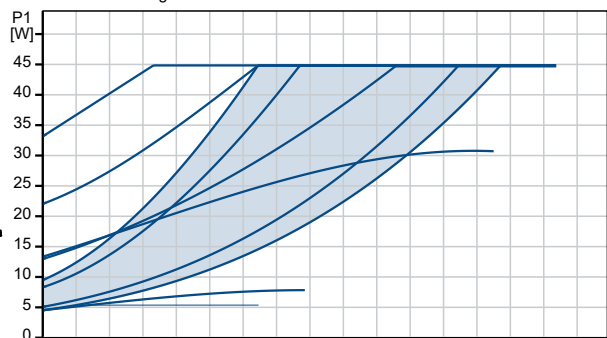
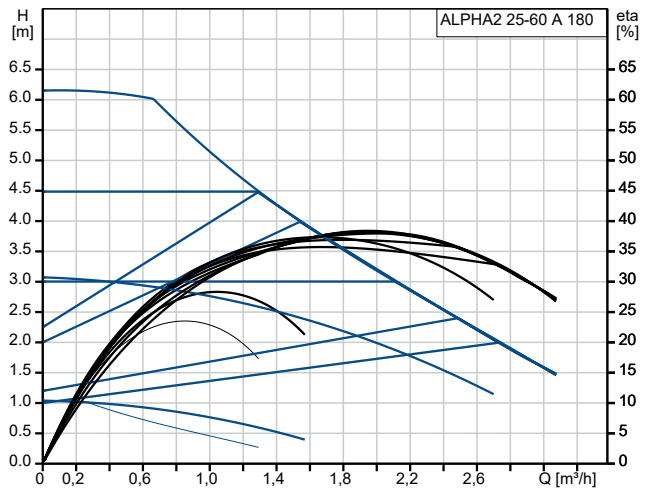

## auf Anfr. ALPHA2 25-60 A 180 50 Hz

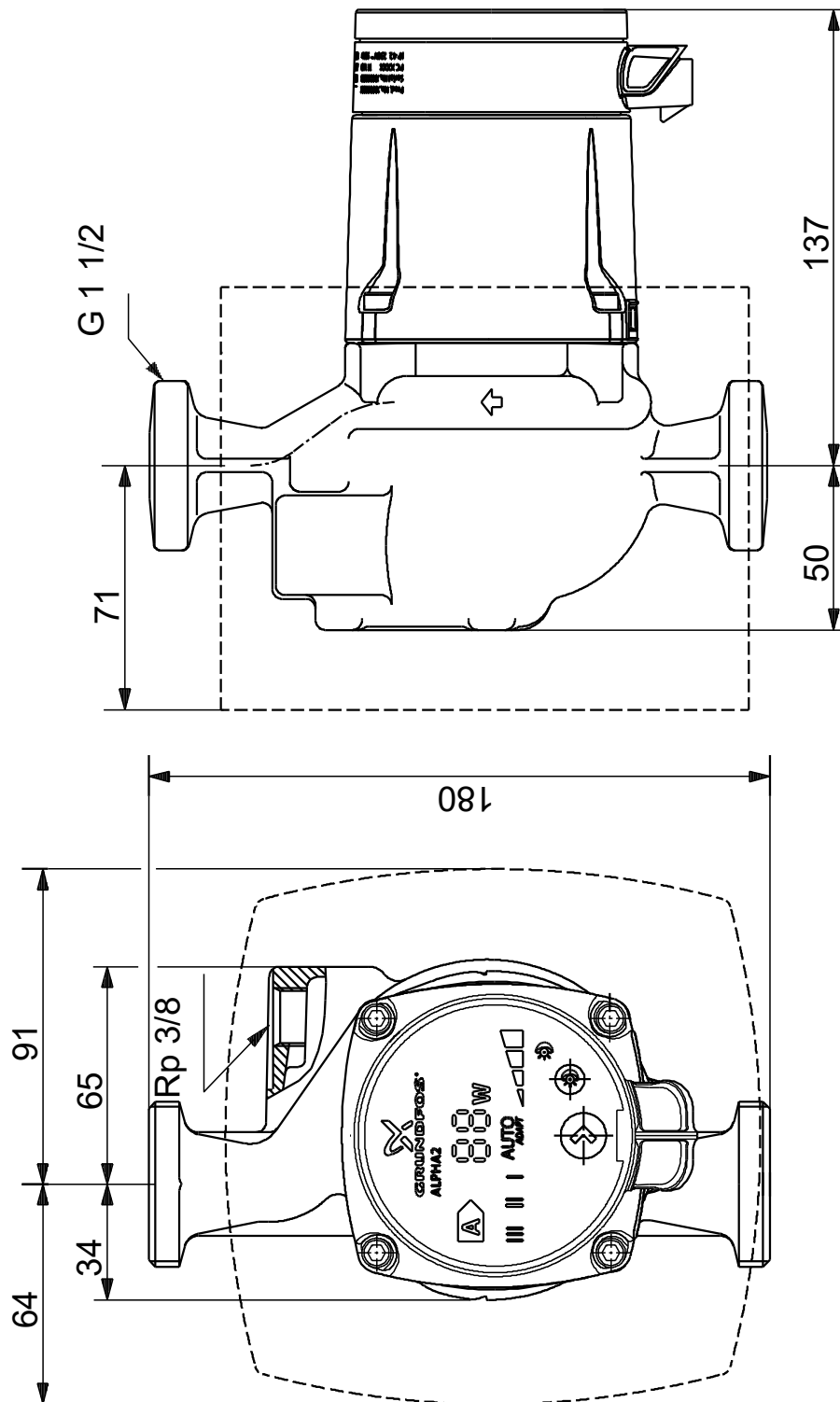

Achtung! Soweit nicht anders angegeben, handelt es sich um Millimeterangaben (mm). Die vereinfachte Maßzeichnung zeigt nicht alle

