

Anz.	Beschreibung
------	--------------

1	Installations-Kit 9/12 mm
---	---------------------------



Hinweis! Abbildung kann vom Produkt abweichen.

Produktnr.: auf Anfr.

Installation Kit zur schnellen und einfachen Realisierung eines Dosiersystems.

Das Kit enthält:

- Fußventil mit zweistufiger Niveaumeldung, Einlaufsieb und Gewicht.
- Standardimpfarmatur
- 6 m. Druckleitung
- 2 m. Saugleitung
- 2 m. Entleerungsleitung

Technische Daten:

Ventiltyp: Mit zweistufigem Niveauschalter

Werkstoffe:

Gehäuse: PVDF

Ventilkugel: Keramik

Dichtung: EPDM

Installation:

Inst. connect: G 1/2"

Rohrgröße: 9/12 mm

Sonstiges:

Bruttogewicht: 0 kg

Herkunftsland: DE

Zolltarif Nr.: 84799070

Beschreibung	Daten
<b>Allgemeine Informationen:</b>	
Produktbezeichnung:	Installations-Kit 9/12 mm
Produktnummer:	auf Anfr.
EAN-Nummer:	auf Anfr.
<b>Technische Daten:</b>	
Ventiltyp:	Mit zweistufigem Niveauschalter
<b>Werkstoffe:</b>	
Gehäuse:	PVDF
Ventilkugel:	Keramik
Dichtung:	EPDM
<b>Installation:</b>	
Inst. connect:	G 1/2"
Rohrgröße:	9/12 mm
<b>Sonstiges:</b>	
geeignet für:	DDA, DDC, DDE, DDI bis 60 l/h
Bruttogewicht:	0 kg
Herkunftsland:	DE
Zolltarif Nr.:	84799070

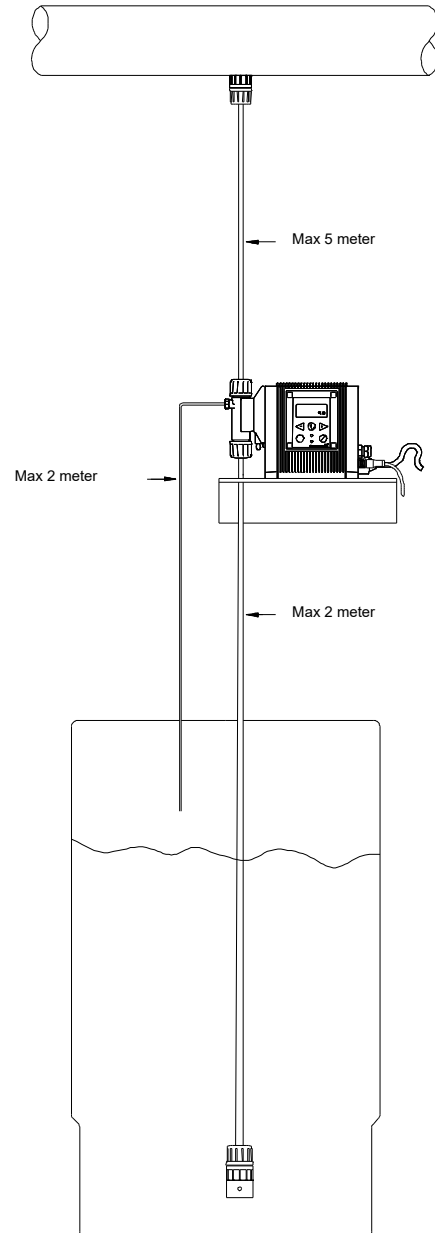

## auf Anfr. Installations-Kit 9/12 mm

