

Anz. Beschreibung**1 Schmutzwasserhebeanlage in Unterfluraufstellung**

Hinweis! Abbildung kann vom Produkt abweichen.

Produktnr.: auf Anfr.

Typ: LIFTAWAY B40-1

Installationsfertig zum Einbau einer Pumpe vom Kunststoffbehälter mit Teleskopeinsatz für Höhenausgleich von bis zu 130 mm. Schachtabdeckung aus Kunststoff, drehbar als Rost oder Fließenrahmen mit Bodenablauf und Geruchsverschluß.

Behälter vormontiert mit erforderlicher Verrohrung, Schwimmerschalterführung und Rückschlagklappe.

Zuläufe:

seitlich 3 x DN 100 Anschlußstutzen

Druckstutzen R 1 1/2

Be- und Entlüftungsstutzen DN 70

Abmessungen:

Höhe x Durchmesser 637 - 767 mm x 500 mm

Fördermedium:

Medientemperaturbereich: 5 .. 70 °C

Technische Daten:

Zulassungen: CE, MORO

Non-return valve type: FLAP VALVE

Anzahl Pumpen: 1

Werkstoffe:

Behälter: PLASTIC

Installation:

Maximale Umgebungstemperatur: 40 °C

Inlet connection towards system: DN 100

Outlet connection towards system: R 1 1/4

Sonstiges:

Nettogewicht: 14.4 kg

Bruttogewicht: 14.7 kg

Passend für folgende Produkte: AP12

Finische LVI Nr.: 4965354

Herkunftsland: DE

Zolltarif Nr.: 84137021

Zulassungen: WEEE

Beschreibung	Daten
Allgemeine Informationen:	
Produktbezeichnung:	LIFTAWAY B40-1
Produktnummer:	auf Anfr.
EAN-Nummer:	auf Anfr.
Technische Daten:	
Zulassungen:	CE, MORO
Non-return valve type:	FLAP VALVE
Anzahl Pumpen:	1
Werkstoffe:	
Behälter:	PLASTIC
Installation:	
Maximale Umgebungstemperatur:	40 °C
Inlet connection towards system:	DN 100
Outlet connection towards system:	R 1 1/4
Fördermedium:	
Medientemperaturbereich:	5 .. 70 °C
Sonstiges:	
Nettogewicht:	14.4 kg
Bruttogewicht:	14.7 kg
Passend für folgende Produkte:	AP12
Finische LVI Nr.:	4965354
Herkunftsland:	DE
Zolltarif Nr.:	84137021
Zulassungen:	WEEE

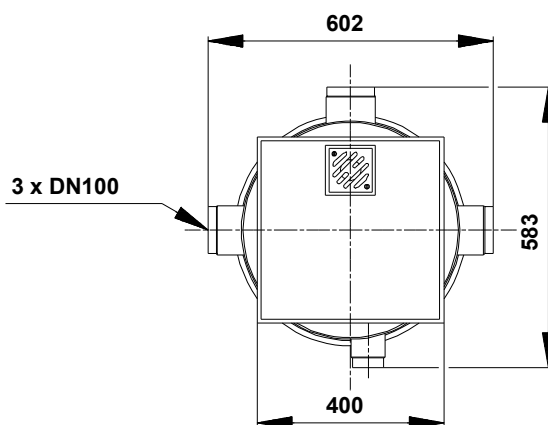
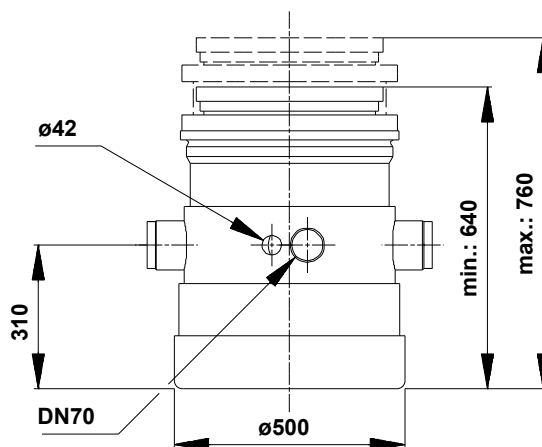

auf Anfr. LIFTAWAY B40-1

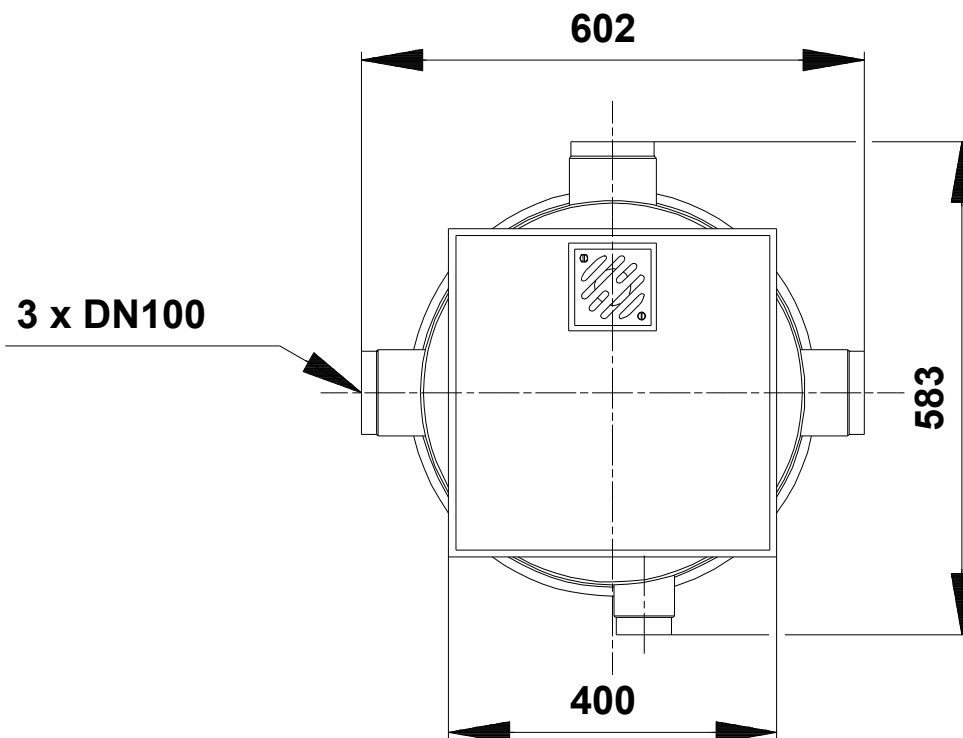
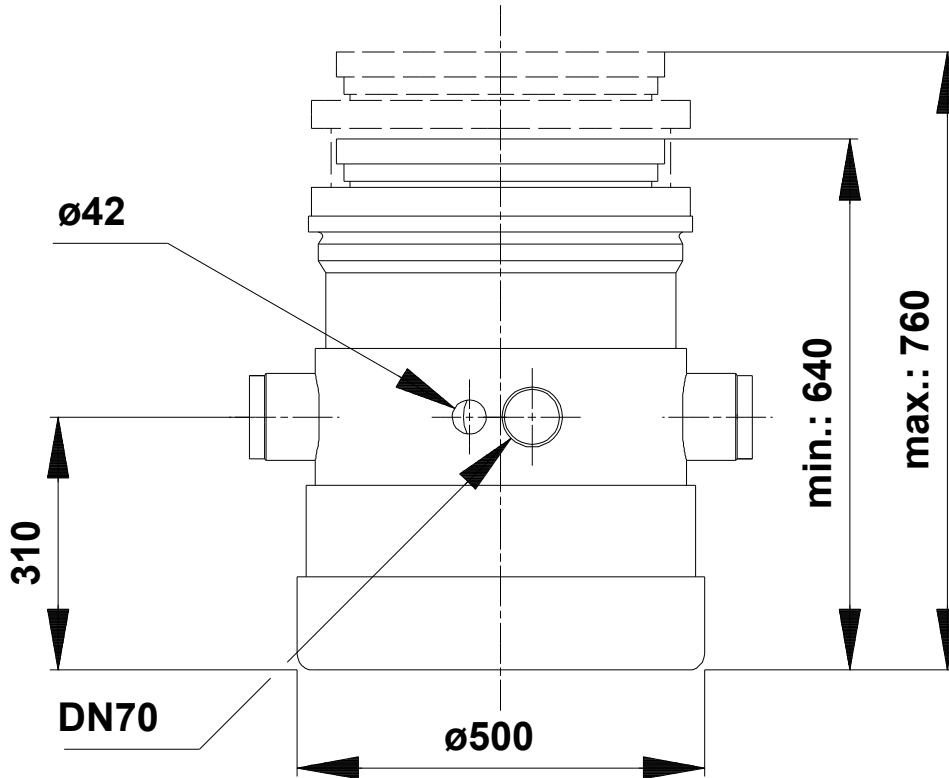

Achtung! Soweit nicht anders angegeben, handelt es sich um Millimeterangaben (mm). Die vereinfachte Maßzeichnung zeigt nicht alle

