

Anz. Beschreibung1 **Umwälzpumpe UPS 40-30 F B 250****Hinweis! Abbildung kann vom Produkt abweichen.**

Produktnr.: auf Anfr.

Umwälzpumpe mit 3-phasigem Naßläufermotor als Einzelpumpe stopfbuchslos in Inline-Bauweise mit Kombiflanschen PN 6/10 bis DN 65
Leistungsanpassung durch 3 elektrisch umschaltbare Drehzahlstufen.

Pumpe und Motor bilden eine Einheit, d.h. wartungsfreie Lagerschmierung durch das Fördermedium, Wellenabdichtung nicht erforderlich.

Die Pumpe besitzt folgende Eigenschaften:

- Radiallager aus Keramik
- Carbon-Axiallager
- Lagerplatte, Spaltrohrtopf und Rotorummantelung aus nicht rostendem Stahl
- Statorgehäuse aus einer Aluminiumlegierung
- Pumpengehäuse aus Bronze 2.1176.01
- Stator mit eingebautem Thermoschalter

Die Pumpen sind mit einem im Klemmenkasten integrierten Standardmodul ausgestattet. Das Standardmodul wird über einen externen Schaltschütz an das Stromnetz angeschlossen.

Art der Steuerung:

Relay: ohne Relais

Fördermedium:

Fördermedium: Wasser

Medientemperaturbereich: -10 .. 120 °C

Medientemperatur während des Betriebs: 60 °C

Dichte: 983.2 kg/m³

Technische Daten:

Zulassungen: AAA,CE,EAC

Werkstoffe:

Pumpengehäuse: Bronze

Pumpenmantel: 2.1176.01

Pumpengehäuse: B-271

Laufwerkstoff: Edelstahl

Laufwerkstoff: EN 1.4301

Laufwerkstoff gemäß ASTM: 304

Anz.	Beschreibung
1	<p>Installation:</p> <p>Umgebungstemperatur: 0 .. 40 °C</p> <p>Anschlusstyp: DIN</p> <p>Anschlussgröße: DN 40</p> <p>Nenndruckstufe: PN 6 / PN 10</p> <p>Port-to-port length: 250 mm</p> <p>Elektrische Daten:</p> <p>Leistungsaufnahme P1 bei Drehzahlstufe 1: 80 W</p> <p>Leistungsaufnahme P1 bei Drehzahlstufe 2: 90 W</p> <p>Leistungsaufnahme P1 bei Drehzahlstufe 3: 140 W</p> <p>Netzfrequenz: 50 Hz</p> <p>Bemessungsspannung: 3 x 400-415 V</p> <p>Strom bei Drehzahlstufe 1: 0.17 A</p> <p>Strom bei Drehzahlstufe 2: 0.2 A</p> <p>Stromaufnahme Drehzahlstufe 3: 0.52 A</p> <p>Leistungsfaktor Cos phi für Drehzahlstufe 1: 0.68</p> <p>Leistungsfaktor Cos phi für Drehzahlstufe 2: 0.65</p> <p>Cos phi Drehzahlstufe 3: 0.39</p> <p>Isolationsklasse (IEC 85): F</p> <p>Schutzart (gemäß IEC 60529): X4D</p> <p>Motorschutz: CONTACT</p> <p>Sonstiges:</p> <p>Position des Klemmkastens: 1.30H</p> <p>Nettogewicht: 20.8 kg</p> <p>Bruttogewicht: 21 kg</p> <p>Versandvol.: 0.029 m³</p>

Beschreibung	Daten
Allgemeine Informationen:	
Produktbezeichnung:	UPS 40-30 F B 250
Produktnummer:	auf Anfr.
EAN-Nummer:	auf Anfr.
Technische Daten:	
Drehzahlstufe (Nr.):	3
Maximale Förderhöhe:	30 dm
Zulassungen:	AAA,CE,EAC
Werkstoffe:	
Pumpengehäuse:	Bronze
Pumpenmantel:	2.1176.01
Pumpengehäuse:	B-271
Laufwerkstoff:	Edelstahl
Laufwerkstoff:	EN 1.4301
Laufwerkstoff gemäß ASTM:	304
Installation:	
Umgebungstemperatur:	0 .. 40 °C
Anschlusstyp:	DIN
Anschlussgröße:	DN 40
Nenndruckstufe:	PN 6 / PN 10
Port-to-port length:	250 mm
Fördermedium:	
Fördermedium:	Wasser
Medientemperaturbereich:	-10 .. 120 °C
Medientemperatur während des Betriebes:	60 °C
Dichte:	983.2 kg/m ³
Elektrische Daten:	
Leistungsaufnahme P1 bei Drehzahlstufe 1:	80 W
Leistungsaufnahme P1 bei Drehzahlstufe 2:	90 W
Leistungsaufnahme P1 bei Drehzahlstufe 3:	140 W
Netzfrequenz:	50 Hz
Bemessungsspannung:	3 x 400-415 V
Strom bei Drehzahlstufe 1:	0.17 A
Strom bei Drehzahlstufe 2:	0.2 A
Stromaufnahme Drehzahlstufe 3:	0.52 A
Leistungsfaktor Cos phi für Drehzahlstufe 1:	0.68
Leistungsfaktor Cos phi für Drehzahlstufe 2:	0.65
Cos phi Drehzahlstufe 3:	0.39
Isolationsklasse (IEC 85):	F
Schutzart (gemäß IEC 60529):	X4D
Motorschutz:	CONTACT
Temperaturschutz:	extern
Art der Steuerung:	
Relais:	ohne Relais
Sonstiges:	
Position des Klemmkastens:	1.30H
Nettogewicht:	20.8 kg
Bruttogewicht:	21 kg
Versandvol.:	0.029 m ³

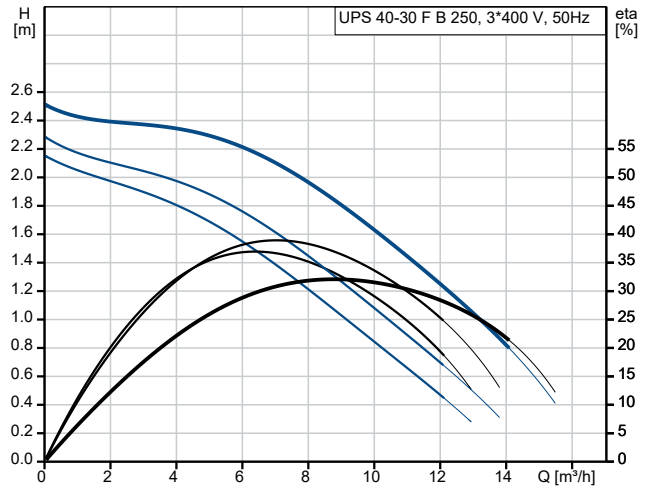

Fördermedium = Wasser
 Medientemperatur während des Betriebes = 60 °C
 Dichte = 983.2 kg/m³

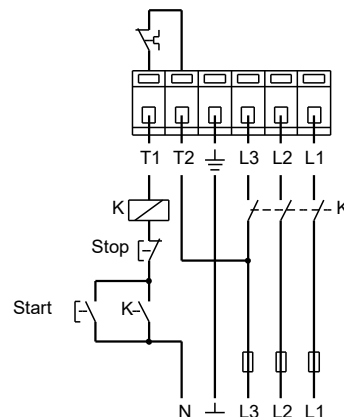
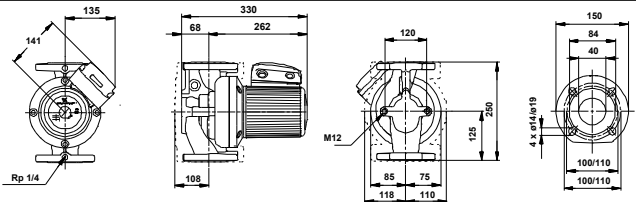
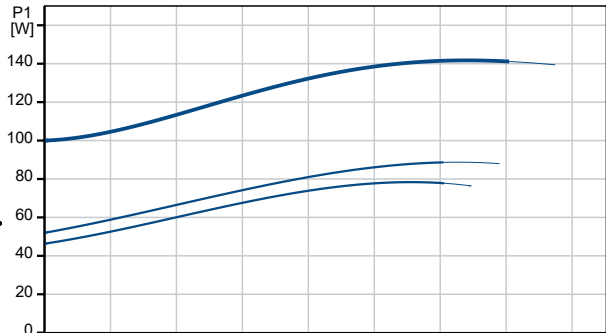

**Ersatzteile UPS 40-30 F B 250, Produktnr. auf Anfr.
Hergestellt nach 9513 (jahr und woche der herstellung)**

Pos	Description	Annotation	Classification Data	Part no.	Qty.	Unit
-	Grundplatte (Reparatursatz)			96409397	1	Stück
28g	Sechskantschraube				2	Stück
28g	Sechskantschraube		Länge (mm): 20 MM Gewinde: M12		2	Stück
56	Montageplatte				1	Stück
-	Dichtungen (Reparatursatz)			96406940	1	Stück
	Dichtung				1	Stück
	Dichtung				1	Stück
19d	O-Ring				1	Stück
72a	O-Ring		Durchmesser: 113 Materialart: EPDM Material Stärke: 3		1	Stück
72a	O-Ring		Durchmesser: 155 Materialart: EPDM Material Stärke: 4		1	Stück
100	O-Ring		Durchmesser: 18 Materialart: EPDM Material Stärke: 4		1	Stück
-	Motortragelaterne			96405990	1	Stück
	Statorsatz				1	Stück
-	Entlüftung				1	Stück
17	Air vent plug				1	Stück
100	O-Ring		Durchmesser: 18 Materialart: EPDM Material Stärke: 4		1	Stück
26	Schraube, selbstschneidend				3	Stück
109	O-Ring		Durchmesser: 113 Materialart: EPDM Material Stärke: 3		1	Stück
172b	Welle mit Laufrad				1	Stück