

# Vorgabedaten

|                        |                  |              |
|------------------------|------------------|--------------|
| PROJEKT:               | UNIT TAG:        | MENGE:       |
| ANSPRECHPARTNER: _____ | SERVICELEISTUNG: | DATUM: _____ |
| INGENIEUR/TECHNIKER:   | VORGEGEBEN VON:  | DATUM:       |
| AUFTRAGNEHMER:         | BESTELLNUMMER:   | DATUM:       |



## MTRE 10-22/22

### Kühlschmiermittelpumpen

Hinweis! Abbildung kann vom Produkt abweichen.

| Servicebedingungen     | Pumpendaten                                    | Motordaten                         |
|------------------------|--|------------------------------------|
| Fördermedium: Emulsion | Medientemperaturbereich: -10 .. 90 °C          | Motorbemessungsleistung P2: 7.5 kW |
| Temperatur: 20 °C      | Maximale Umgebungstemperatur: 40 °C            | Bemessungsspannung: 380-480 V      |
| Relative Dichte: 1.000 | Prüfkennzeichen Motor: CE,CURUS,C-TICK,IE3,EAC | Netzfrequenz: 50 Hz                |
|                        | Code GLRD: HUUV                                | Schutzart: IP55                    |
|                        | Produktnummer: auf Anfr.                       | Wärmeklasse: F                     |
|                        |  | Motorschutz: Ja                    |
|                        |  | Bauart des Motors: 132SB           |
|                        |  | Eta 1/1: 90.1 %                    |

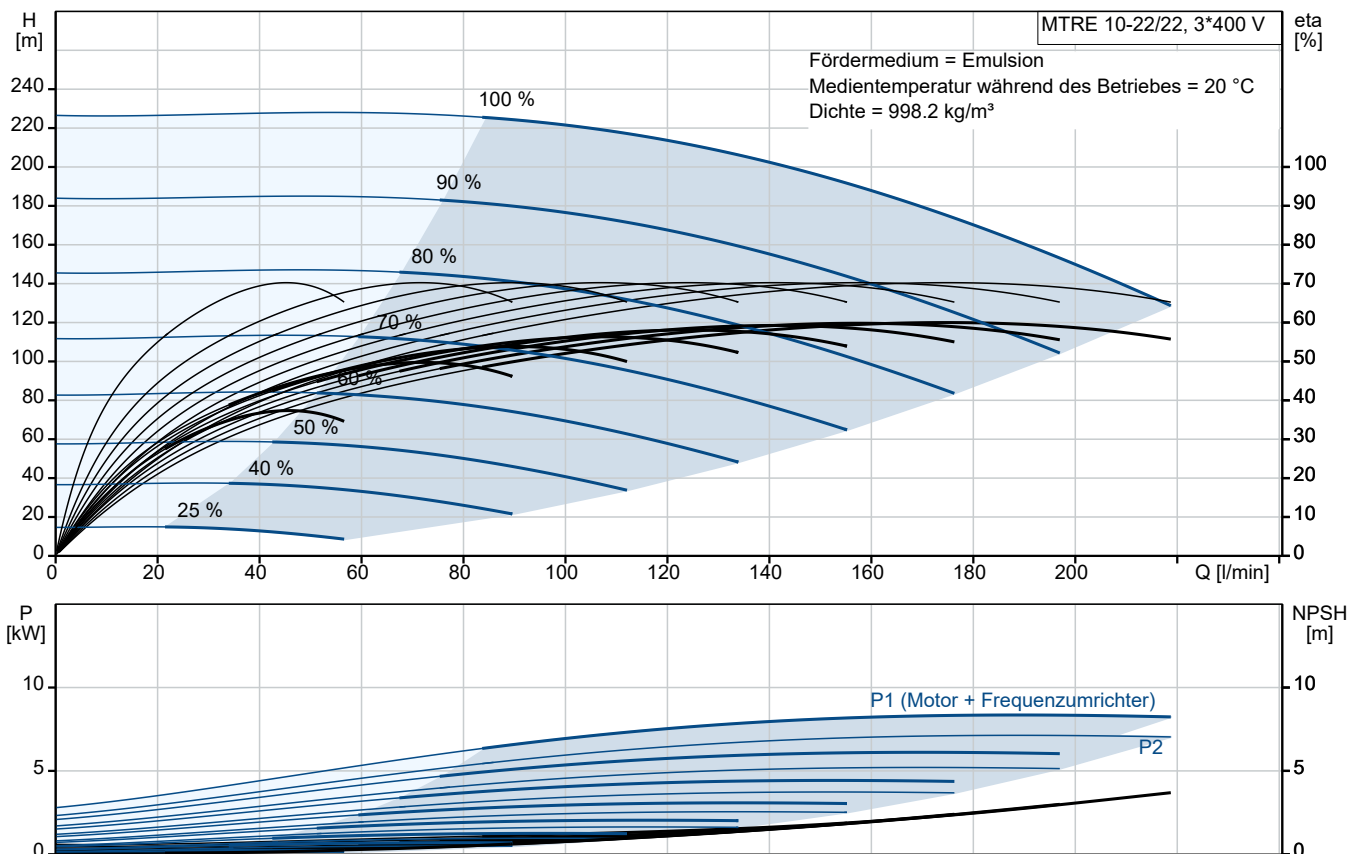

# Vorgabedaten

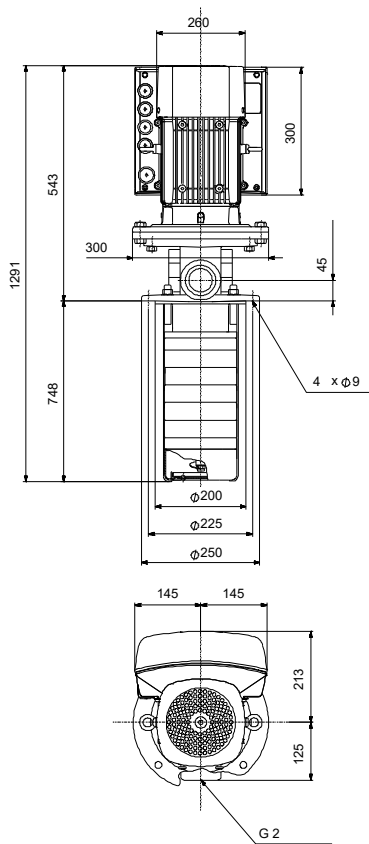

## Werkstoffe:

|                           |           |
|---------------------------|-----------|
| Laufwerkstoff:            | Edelstahl |
| Laufwerkstoff gemäß ASTM: | AISI 304  |
| Laufwerkstoff:            | EN 1.4301 |
| Code Material:            | A         |

**Anz. Beschreibung**1 **MTRE 10-22/22****Hinweis! Abbildung kann vom Produkt abweichen.**

Produktnr.: auf Anfr.

Die medienberührten Bauteile der Pumpe sind aus Grauguss (Kopf und Fusstück) und Edelstahl.  
Die Pumpe weist die folgenden Eigenschaften auf:

- Einbaulänge gemäß DIN 5440.
- Laufräder, Zwischenkammern und die Keilwelle bestehen aus Edelstahl.
- Gleitringdichtung gemäß EN 12756.
- Die Kraftübertragung erfolgt über eine geteilte Kupplung.

Die Patronendichtung verspricht eine hohe Zuverlässigkeit und Servicefreundlichkeit.  
Die Pumpe ist mit einem 3-phasigen, lüftergekühlten Asynchronmotor ausgestattet.

Zur Drehzahlregelung verfügt der Motor über einen Frequenzumrichter und PI-Regler, die im Klemmenkasten des Motors untergebracht sind. Die elektronische Drehzahlregelung ermöglicht eine kontinuierliche Anpassung der Motordrehzahl und damit der Pumpenleistung an den aktuellen Bedarf. Im Klemmenkasten befinden sich Klemmen für folgende Anschlussmöglichkeiten:

- Eingang für Pumpe EIN/AUS (potentialfreier Kontakt)
- externe SollwertEinstellung über Analogsignal 0-10 V oder 0(4)-20 mA
- 10 V-Spannungsversorgung für das Potentiometer zur SollwertEinstellung, I<sub>max</sub> = 5 mA
- 1 analoger Sensoreingang 0-10 V oder 0(4)-20 mA
- 24 V-Spannungsversorgung für einen Sensor, I<sub>max</sub> = 40 mA
- 1 Analogausgang
- 3 Digitaleingänge
- 1 potentialfreies Störmelderelais mit Umschaltkontakt zur Meldung von "Störung", "Betrieb" oder "Bereit"
- RS-485 GENIbus-Schnittstelle.

Eintauchtiefe: 748 mm

Fördermedium:

Fördermedium: Emulsion

Medientemperaturbereich: -10 .. 90 °C

Medientemperatur während des Betriebs: 20 °C

Dichte: 998.2 kg/m<sup>3</sup>

Technische Daten:

Pumpendrehzahl, auf der die Pumpendaten beruhen: 2919 1/min

Nennförderstrom: 167 l/min

Nennförderhöhe: 180.6 m

Anzahl der Laufradkammern: 22

GLRD Code: HUUUV

Prüfkennzeichen auf dem Motortypenschild: CE,CURUS,C-TICK,IE3,EAC

ISO Abnahmekl.: ISO9906:2012 3B

Cable gland entry: 2 stk. knock out M16

Werkstoffe:

Werkstoff des Pumpenkopfs: Grauguss

| Anz. | Beschreibung   |
|------|--|
| 1    | <p>Pumpenkopf: EN-GJL-200<br/>25B</p> <p>Laufwerkstoff: Edelstahl</p> <p>Laufwerkstoff: EN 1.4301</p> <p>Laufwerkstoff gemäß ASTM: AISI 304</p> <p>Installation:</p> <p>Maximale Umgebungstemperatur: 40 °C</p> <p>Max. Betriebsdruck: 25 bar</p> <p>Anschlusstyp: G</p> <p>Größe des Druckanschlusses: 2 inch</p> <p>Größe Motorflansch: FF265</p> <p>Elektrische Daten:</p> <p>Bauart des Motors: 132SB</p> <p>Motorbemessungsleistung P2: 7.5 kW</p> <p>Netzfrequenz: 50 Hz</p> <p>Geeignet für 50/60 Hz: ja</p> <p>Bemessungsspannung: 3 x 380-480 V</p> <p>Bemessungsstrom: 14.8-11.6 A</p> <p>Leistungsfaktor Cos phi: 0.94-0.95</p> <p>Nenn-Drehzahl: 480-3500 1/min</p> <p>Wirkungsgrad: IE3 90,1%</p> <p>IE-Wirkungsgradklasse: IE3</p> <p>Motorwirkungsgrad bei Vollast: 90.1 %</p> <p>Motorpole: 2</p> <p>Schutzart (gemäß IEC 34-5): IP55</p> <p>Wärmeklasse (IEC 85): F</p> <p>Motor - Produktnummer: 85901308</p> <p>Sonstiges:</p> <p>Mindesteffizienzindex MEI ≥: 0.70</p> <p>Nettogewicht: 85.5 kg</p> <p>Bruttogewicht: 111 kg</p> <p>Versandvol.: 0.34 m³</p> |

## auf Anfr. MTRE 10-22/22 50 Hz

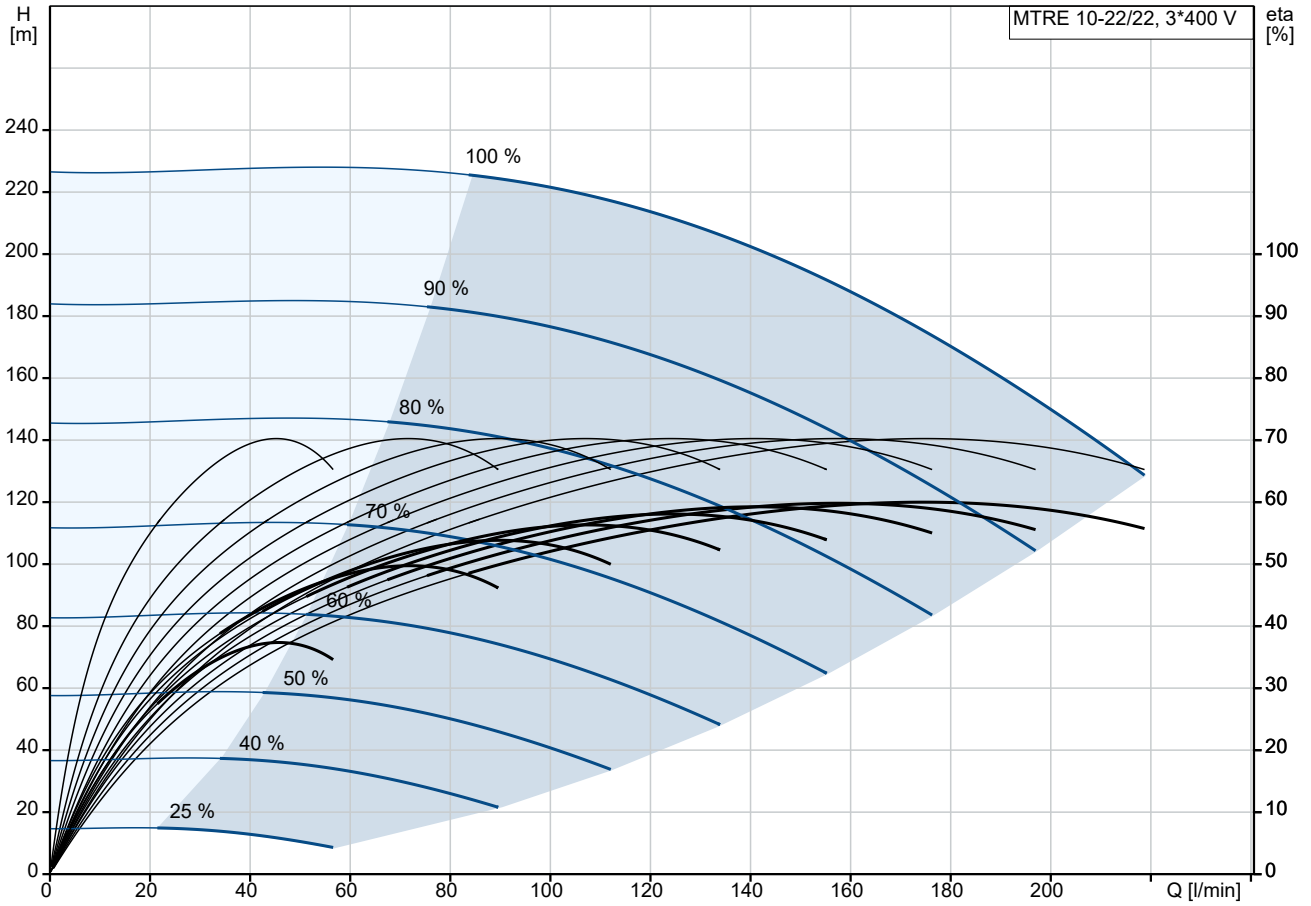

Fördermedium = Emulsion  
 Medientemperatur während des Betriebes = 20 °C  
 Dichte = 998.2 kg/m<sup>3</sup>

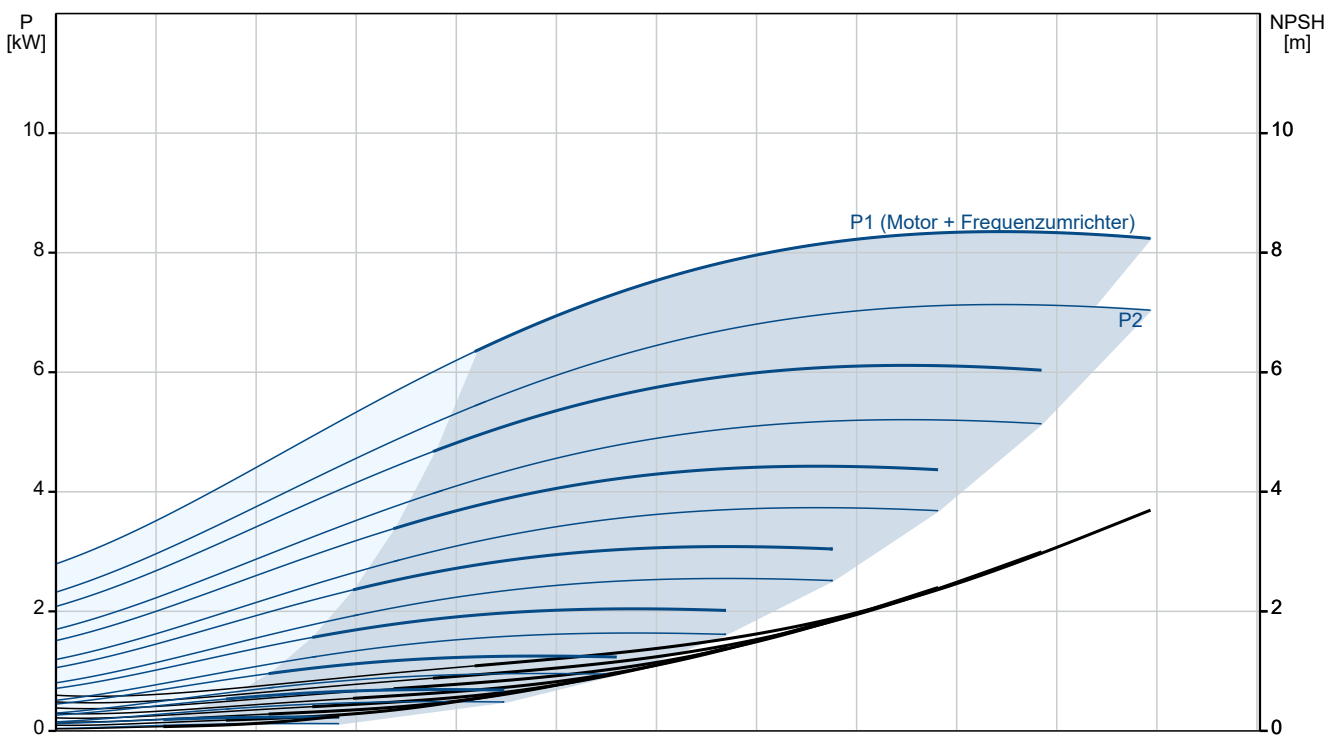

| Beschreibung                                     | Daten                    |
|--|--------------------------|
| <b>Allgemeine Informationen:</b>                 |                          |
| Produktbezeichnung:                              | MTRE 10-22/22            |
| Produktnummer:                                   | auf Anfr.                |
| EAN-Nummer:                                      | auf Anfr.                |
| <b>Technische Daten:</b>                         |                          |
| Pumpendrehzahl, auf der die Pumpendaten beruhen: | 2919 1/min               |
| Nennförderstrom:                                 | 167 l/min                |
| Nennförderhöhe:                                  | 180.6 m                  |
| Anzahl der Laufradkammern:                       | 22                       |
| Anz. Laufräder:                                  | 22                       |
| GLRD Code:                                       | HUUV                     |
| Prüfkennzeichen auf dem Motortypenschild:        | CE,CURUS,C-TICK,IE3,E AC |
| ISO Abnahmechl.:                                 | ISO9906:2012 3B          |
| Code Ausführung:                                 | A                        |
| Code Model:                                      | A                        |
| Cable gland entry:                               | 2 stk. knock out M16     |
| <b>Werkstoffe:</b>                               |                          |
| Werkstoff des Pumpenkopfs:                       | Grauguss                 |
| Pumpenkopf:                                      | EN-GJL-200               |
| Pumpenkopf:                                      | 25B                      |
| Laufradwerkstoff:                                | Edelstahl                |
| Laufrad:   | EN 1.4301                |
| Laufradwerkstoff gemäß ASTM:                     | AISI 304                 |
| Code Material:                                   | A                        |
| <b>Installation:</b>                             |                          |
| Maximale Umgebungstemperatur:                    | 40 °C                    |
| Max. Betriebsdruck:                              | 25 bar                   |
| Anschlussstyp:                                   | G                        |
| Größe des Druckanschlusses:                      | 2 inch                   |
| Grösse Motorflansch:                             | FF265                    |
| Code Anchl. Art:                                 | W                        |
| <b>Fördermedium:</b>                             |                          |
| Fördermedium:                                    | Emulsion                 |
| Medientemperaturbereich:                         | -10 .. 90 °C             |
| Medientemperatur während des Betriebs:           | 20 °C                    |
| Dichte:  | 998.2 kg/m <sup>3</sup>  |
| <b>Elektrische Daten:</b>                        |                          |
| Bauart des Motors:                               | 132SB                    |
| Motorbemessungsleistung P2:                      | 7.5 kW                   |
| Netzfrequenz:                                    | 50 Hz                    |
| Geeignet für 50/60 Hz:                           | ja                       |
| Bemessungsspannung:                              | 3 x 380-480 V            |
| Bemessungsstrom:                                 | 14.8-11.6 A              |
| Leistungsfaktor Cos phi:                         | 0.94-0.95                |
| Nenn-Drehzahl:                                   | 480-3500 1/min           |
| Wirkungsgrad:                                    | IE3 90,1%                |
| IE-Wirkungsgradklasse:                           | IE3                      |
| Motorwirkungsgrad bei Vollast:                   | 90.1 %                   |
| Motorpole:                                       | 2                        |
| Schutzart (gemäß IEC 34-5):                      | IP55                     |
| Wärmeklasse (IEC 85):                            | F                        |
| eingebauter Motorschutz:                         | Ja                       |
| Motor - Produktnummer:                           | 85901308                 |
| <b>Sonstiges:</b>                                |                          |
| Mindesteffizienzindex MEI ≥:                     | 0.70                     |
| Nettogewicht:                                    | 85.5 kg                  |

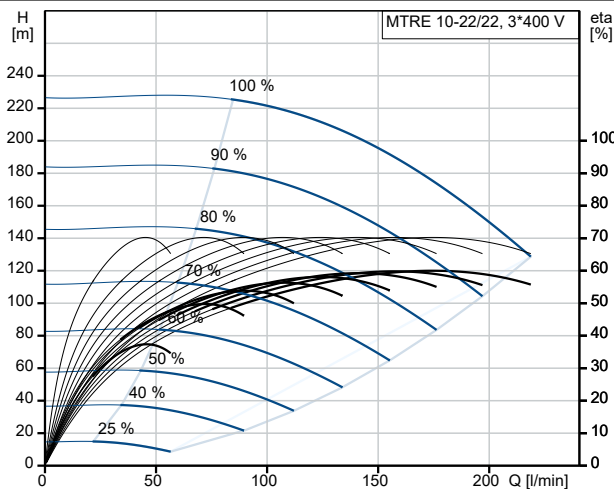

Fördermedium = Emulsion  
 Medientemperatur während des Betriebes = 20 °C  
 Dichte = 998.2 kg/m<sup>3</sup>

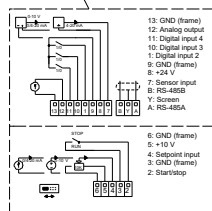
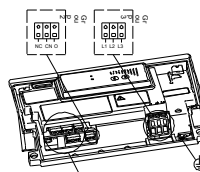
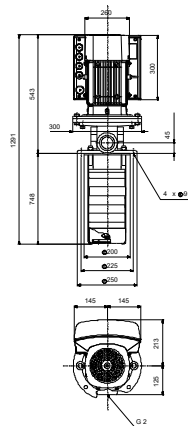
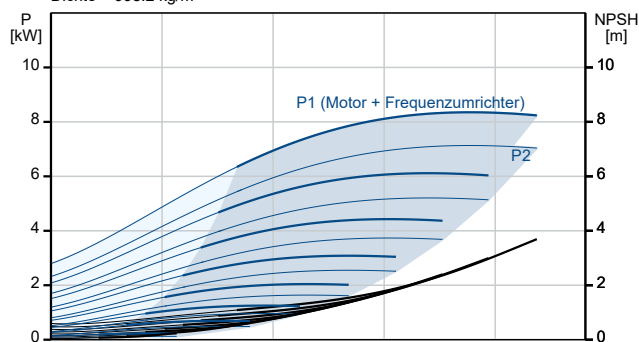



Name des Unternehmens:

Angelegt von:

Telefon:

Datum:

01.02.2024

| Beschreibung   | Daten               |
|----------------|---------------------|
| Bruttogewicht: | 111 kg              |
| Versandvol.:   | 0.34 m <sup>3</sup> |

## auf Anfr. MTRE 10-22/22 50 Hz

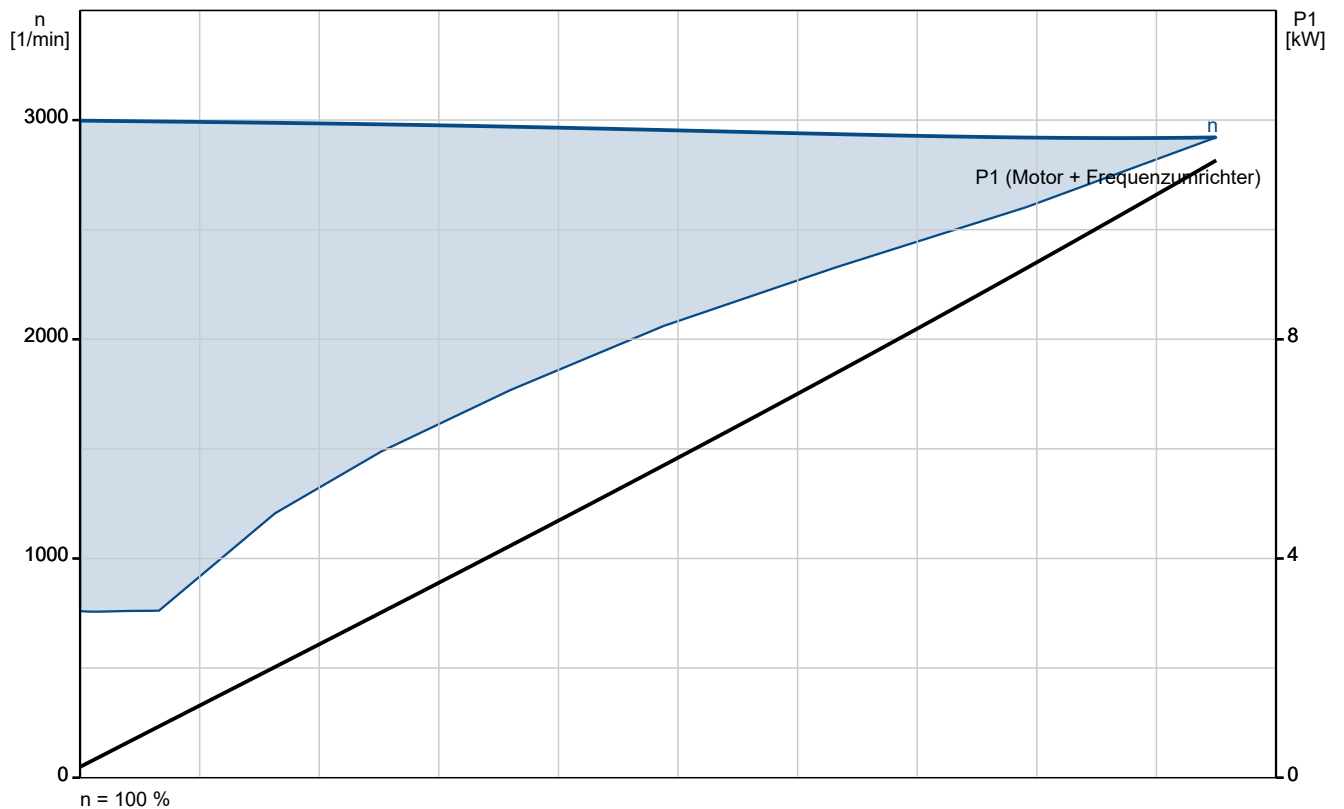
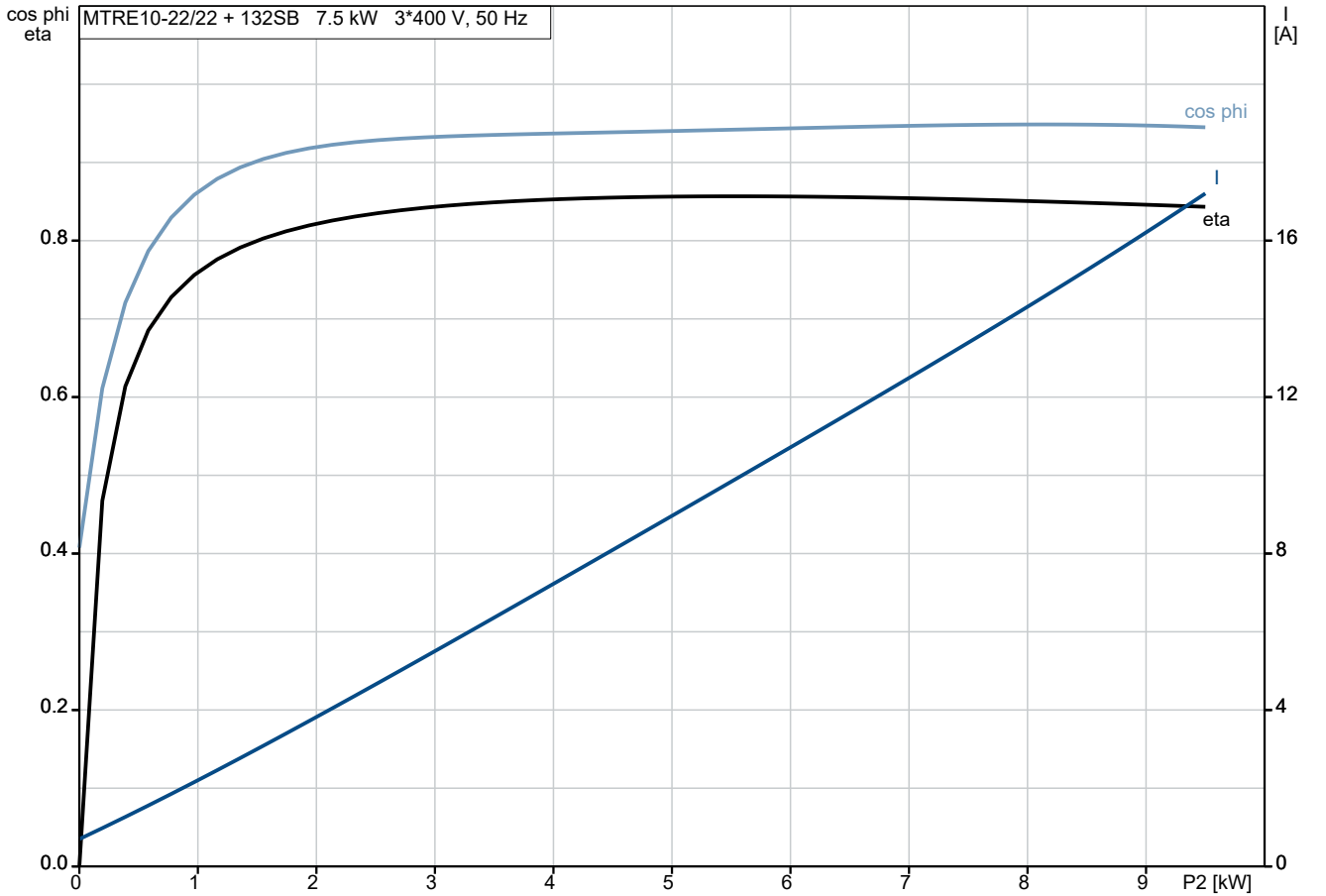

## auf Anfr. MTRE 10-22/22 50 Hz

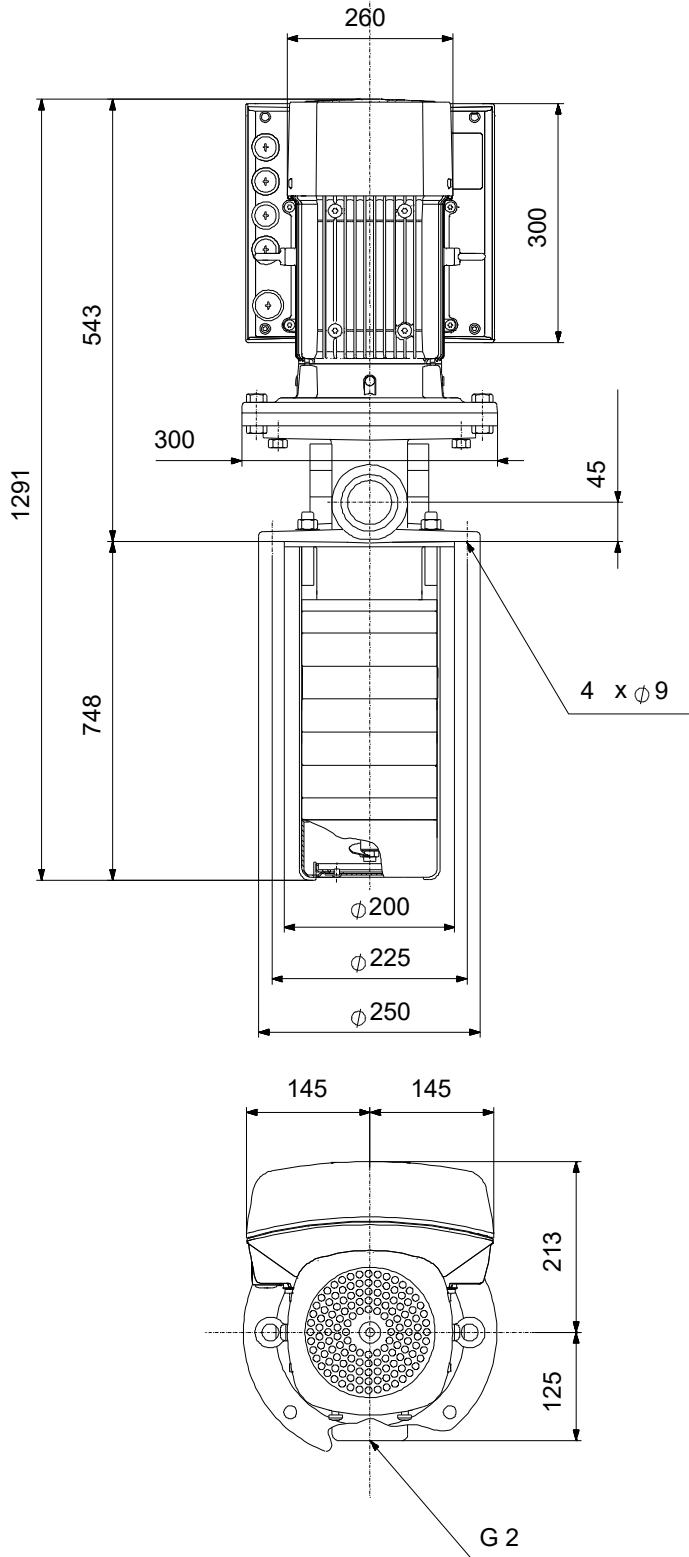

Achtung! Soweit nicht anders angegeben, handelt es sich um Millimeterangaben (mm). Die vereinfachte Maßzeichnung zeigt nicht alle

## auf Anfr. MTRE 10-22/22 50 Hz

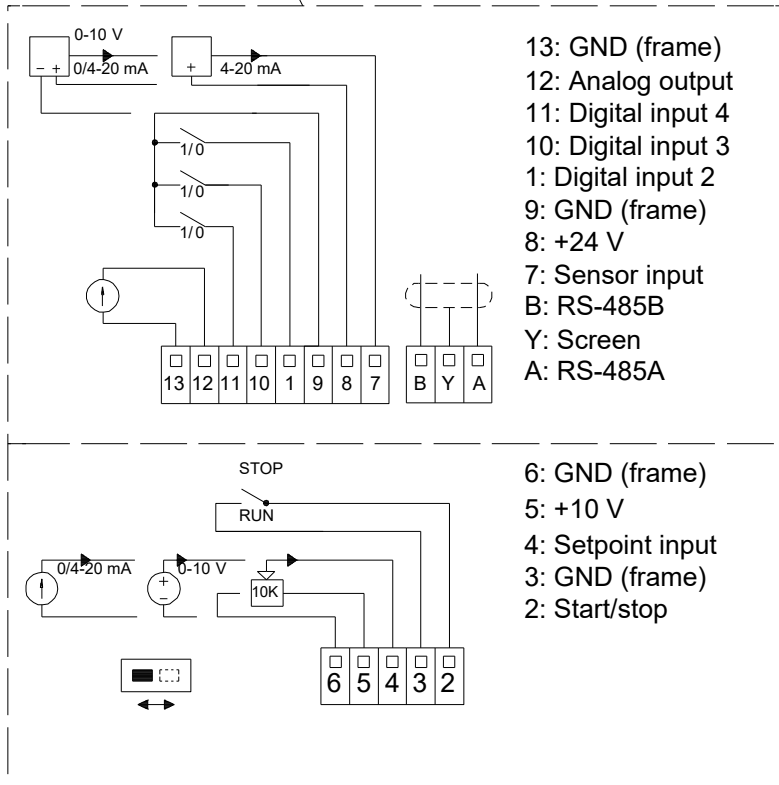
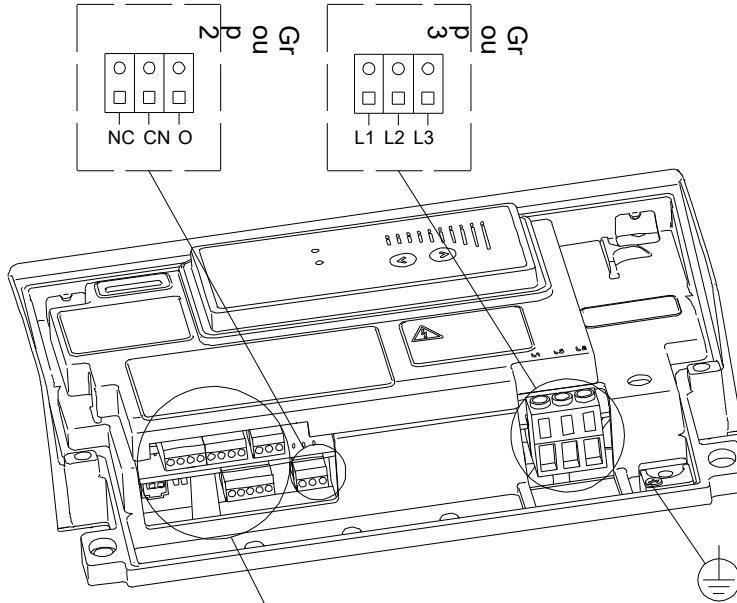

Hinweis: Alle Einheiten in [mm] soweit nicht anders bezeichnet.

