

Vorgabedaten

PROJEKT:	UNIT TAG:	MENGE:
ANSPRECHPARTNER: _____	SERVICELEISTUNG:	DATUM: _____
INGENIEUR/TECHNIKER:	VORGEGEBEN VON:	DATUM:
AUFTRAGNEHMER:	BESTELLNUMMER:	DATUM:



SLV.65.80 .30.2.50D

Abwasserpumpen (1,1 bis 11 kW) mit SuperVortex-Freistromlaufrad. Je nach Baugröße beträgt der freie Durchgang 50 bis 100 mm.

Hinweis! Abbildung kann vom Produkt abweichen.

Servicebedingungen	Pumpendaten	Motordaten
Relative Dichte: 1.000	Maximale Umgebungstemperatur: 40 °C Produktnummer:	Netzfrequenz: 50 Hz Schutzart: IP68

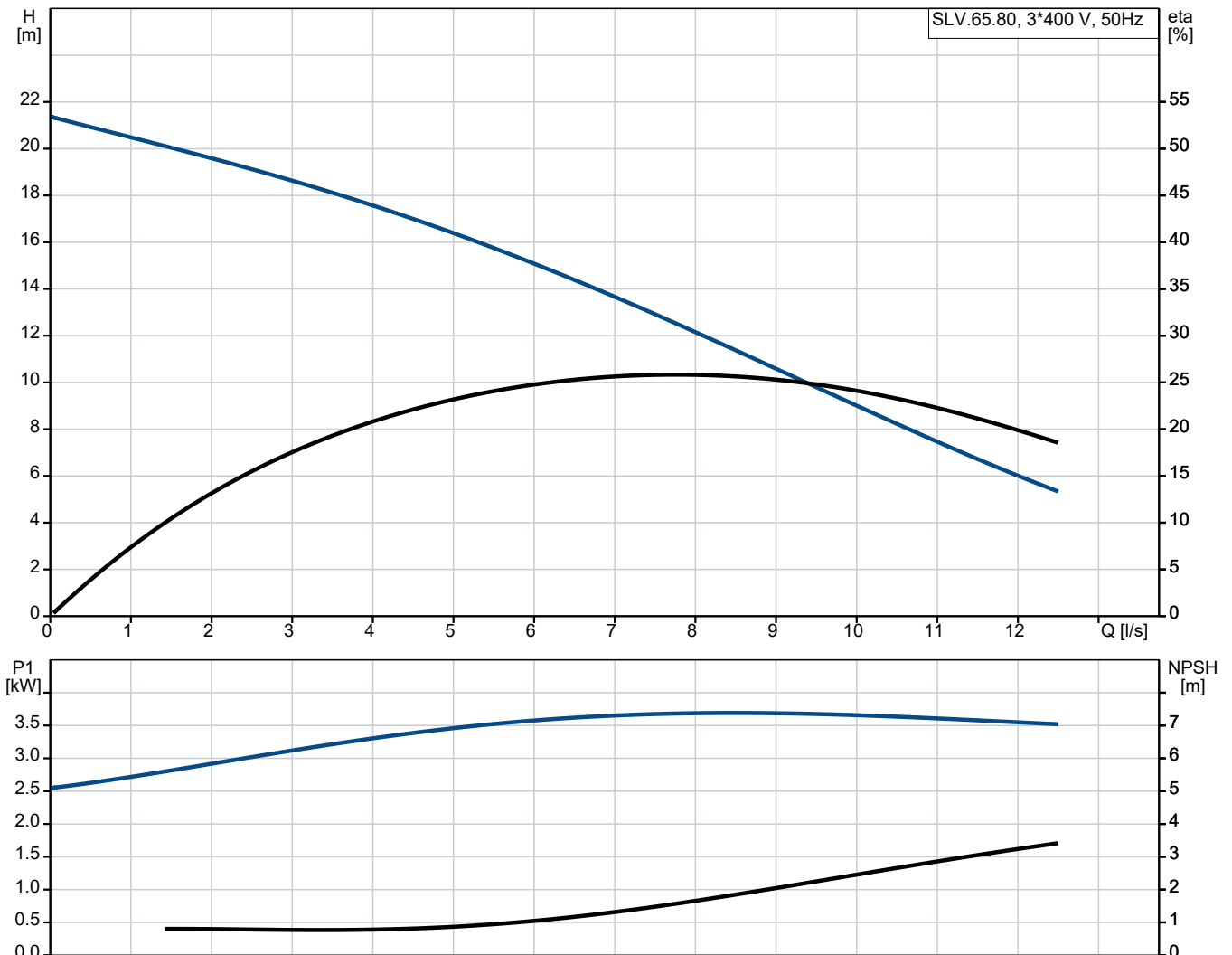

Vorgabedaten

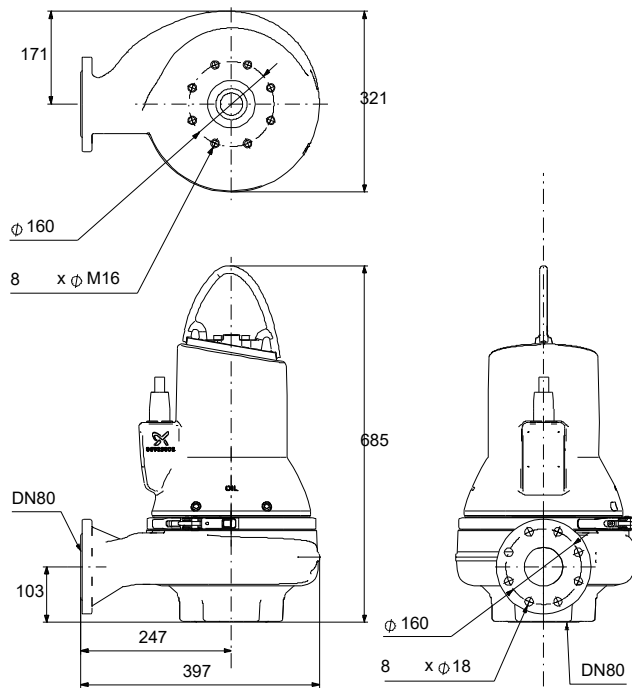

Werkstoffe:

Pumpengehäuse:	Grauguss
Laufwerkstoff:	Grauguss
Laufwerkstoff:	EN-GJL-200
Motor:	EN-GJL-200

Anz. Beschreibung

1 SLV.65.80 .30.2.50D



Hinweis! Abbildung kann vom Produkt abweichen.

Produktnr.: auf Anfr.

Nicht selbsansaugende, einstufige Tauchmotorpumpe zur Förderung von Abwasser, Brauchwasser und unbehandeltem Rohabwasser.

Die Pumpe ist für die Nassaufstellung im Aussetzbetrieb oder Dauerbetrieb bestimmt. Mit wirkungsgradoptimiertem Freistromlaufrad SuperVortex mit einem freien Kugeldurchgang von 65 mm. Für Abwasser mit einem Trockensubstanzgehalt von bis zu 5 %. Mit servicefreundlichem Edelstahlspannband zur schnellen Trennung von Motor und Hydraulik. Kein Sonderwerkzeug erforderlich.

Weitere Produktinformationen

Gleichmaßen geeignet für die mobile Aufstellung und die Festinstallation freistehend auf einem Bodenstützring oder in Verbindung mit einem Kupplungsfußkrümmer.

Pumpe

Pumpengehäuse, Motoroberteil und Laufrad aus Grauguss EN-GJL-250.

Alle Oberflächen der Graugussbauteile sind kataphoresebeschichtet und danach mit einer umweltfreundlichen schwarzen Pulverbeschichtung (NCS 9000N, Glanzgrad 30, Schichtdicke 100 µm) lackiert. Die Lackierung bietet hohen Korrosionsschutz und hohe Stoßfestigkeit. Alle Bauteile werden vor dem Zusammenbau lackiert, so dass sich kein Spaltrost, usw. bilden kann.

Das SuperVortex-Laufrad ist ein symmetrisches, mehrflügliges Freistromlaufrad. Die Bauform ermöglicht ein vollständiges Vorbeiströmen des Fördermediums am Laufrad, sodass der Kontakt zwischen dem Laufrad und dem Fördermedium minimiert wird. Dadurch können langfaserige Bestandteile und Stofffetzen die Pumpe passieren, ohne sich zu verfangen und zu verzopfen.



Die Wellenabdichtung der Pumpe erfolgt über zwei Gleitringdichtungen, die verhindern, dass das Fördermedium in den Motor eindringt. Das Dichtungssystem ist als Patronendichtung ausgeführt, die einfach im Feld ohne Sonderwerkzeug ausgetauscht werden kann.

Zudem wird durch die Anordnung der Primär- und Sekundärdichtung in einer Patronendichtung die Einbaulänge im Vergleich zu herkömmlichen Wellendichtungen reduziert.

- Primärdichtung: Siliziumkarbid/Siliziumkarbid (SiC/SiC)
- Sekundärdichtung: Synthetische Kohle/Keramik

Die Gleitringdichtung wirkt bidirektional, d. h. auch wenn das Fördermedium bei Rückfluss in entgegengesetzter Richtung durch die Pumpe fließt.



Die Pumpe hat eine LGA-Zulassung.

Anz. Beschreibung

1

Motor

Wasserdichter und vollständig gekapselter Motor mit 10 m Netzkabel. Der Edelstahlstecker wird mithilfe einer Überwurfmutter befestigt. Die Überwurfmutter und O-Ringe verhindern ein Eindringen von Flüssigkeit.

Kabel und Stecker sind wasserdicht vergossen. Dadurch wird ein Eindringen von Wasser in den Motor über das Kabel bei einem Kabelbruch oder falscher Handhabung während der Installation oder Wartungsarbeiten verhindert.

Geringere Vibrationen durch kompakte Motorbauweise mit kurzer Welle. Dadurch höherer Wirkungsgrad und höhere Lebensdauer der Gleitringdichtung und Kugellager.

Mit integriertem Übertemperaturschutz für eine höhere Zuverlässigkeit.

Ausgelegt für den Frequenzumrichterbetrieb zur Minimierung des Energieverbrauchs. Zur Vermeidung von Ablagerungen in den Rohrleitungen wird empfohlen, die drehzahlgeregelte Pumpe im Drehzahlbereich zwischen 30 % und 100 % zu betreiben, um eine selbstreinigende Strömungsgeschwindigkeit von 1 m/s zu erreichen.

Art der Steuerung:

Feuchtigkeitssensor: N

Wasser-im-Öl-Sensor: N

Fördermedium:

Maximale Medientemperatur: 40 °C

Dichte: 998.2 kg/m³

Technische Daten:

Maximaler Förderstrom: 12.5 l/s

Lauftradtyp: SUPER VORTEX

Maximale Partikelgröße: 65 mm

Gleitringdichtung: SIC/SIC

Zulassungen: LGA

ISO Abnahmekl.: ISO 9906:2012 Grade 3B

Werkstoffe:

Pumpengehäuse: Grauguss

Pumpenmantel: EN-GJL-200

Lauftradwerkstoff: Grauguss

Lauftrad: EN-GJL-200

Motor: EN-GJL-200

Installation:

Maximale Umgebungstemperatur: 40 °C

Anschlusstyp Austritt: DIN

Größe des Sauganschlusses: DN 80

Größe des Druckanschlusses: DN 80

Nenndruckstufe: PN 10

Maximum installation depth: 20 m

Baugröße: B

Elektrische Daten:

Leistungsaufnahme P1: 3.8 kW

Rated power - P2: 3 kW

Netzfrequenz: 50 Hz

Bemessungsspannung: 3 x 380-415 V

Spannungstoleranz: +10/-10 %

Max Starts pro Stunde: 20

Nennstrom: 6.8 A

Nennstrom bei 3/4 Ladung: 5.3 A

Nennstrom bei 1/2 Ladung: 4.4 A

Anlaufstrom: 59.8 A

Strom bei Leerlauf: 3.3 A

Cos phi - Leistungsfaktor: 0.84

Anz.	Beschreibung																								
1	<table><tr><td>Cos phi bei 3/4 Last:</td><td>0.78</td></tr><tr><td>Cos phi bei 1/2 Last:</td><td>0.67</td></tr><tr><td>Bemessungsdrehzahl:</td><td>2910 1/min</td></tr><tr><td>Motorpole:</td><td>2</td></tr><tr><td>Einschaltart:</td><td>DOL</td></tr><tr><td>Schutzart (gemäß IEC 34-5):</td><td>IP68</td></tr><tr><td>Isolationsklasse (IEC 85):</td><td>F</td></tr><tr><td>Motorschutz:</td><td>THERMAL SWITCH</td></tr><tr><td>Power cable type:</td><td>LYNIFLEX</td></tr><tr><td>Length of power cable:</td><td>10 m</td></tr><tr><td colspan="2">Sonstiges:</td></tr><tr><td>Nettogewicht:</td><td>92 kg</td></tr></table>	Cos phi bei 3/4 Last:	0.78	Cos phi bei 1/2 Last:	0.67	Bemessungsdrehzahl:	2910 1/min	Motorpole:	2	Einschaltart:	DOL	Schutzart (gemäß IEC 34-5):	IP68	Isolationsklasse (IEC 85):	F	Motorschutz:	THERMAL SWITCH	Power cable type:	LYNIFLEX	Length of power cable:	10 m	Sonstiges:		Nettogewicht:	92 kg
Cos phi bei 3/4 Last:	0.78																								
Cos phi bei 1/2 Last:	0.67																								
Bemessungsdrehzahl:	2910 1/min																								
Motorpole:	2																								
Einschaltart:	DOL																								
Schutzart (gemäß IEC 34-5):	IP68																								
Isolationsklasse (IEC 85):	F																								
Motorschutz:	THERMAL SWITCH																								
Power cable type:	LYNIFLEX																								
Length of power cable:	10 m																								
Sonstiges:																									
Nettogewicht:	92 kg																								

auf Anfr. SLV.65.80 .30.2.50D 50 Hz

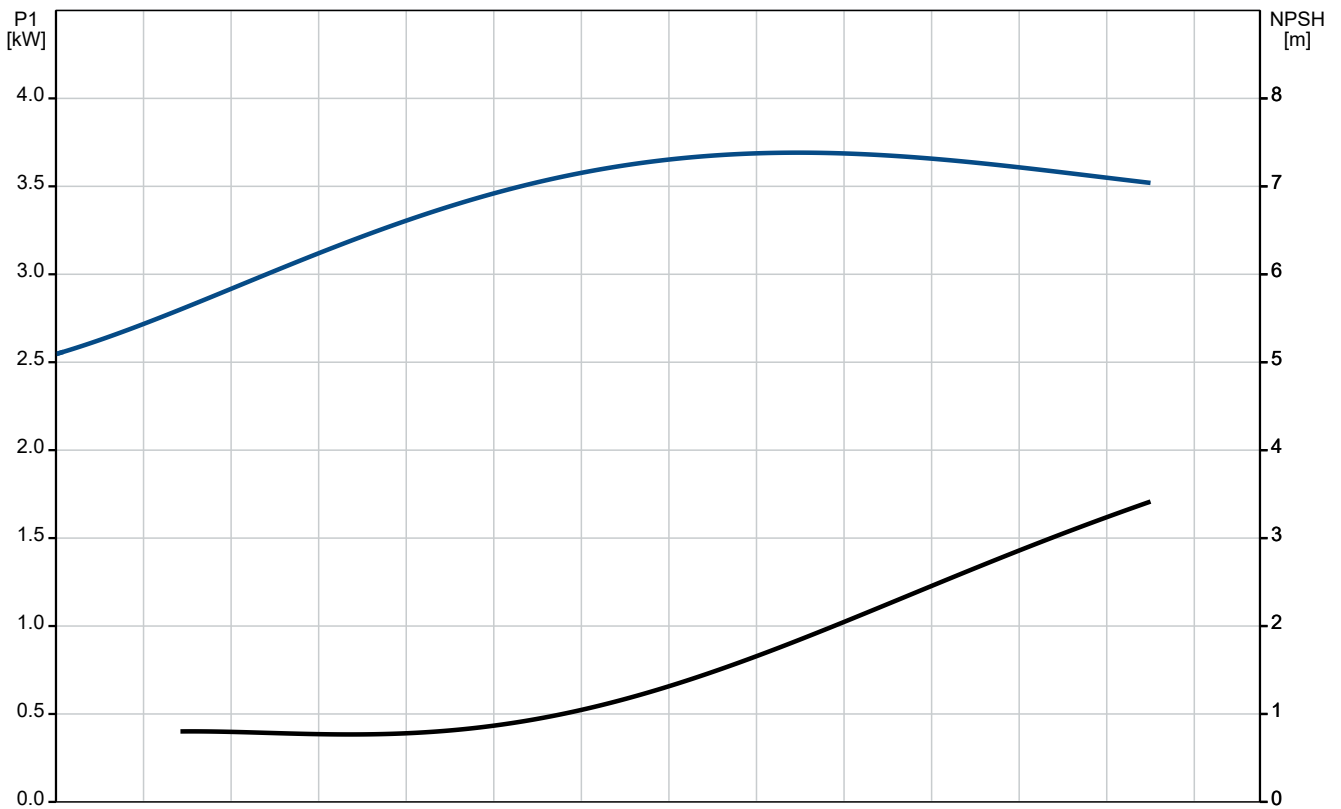
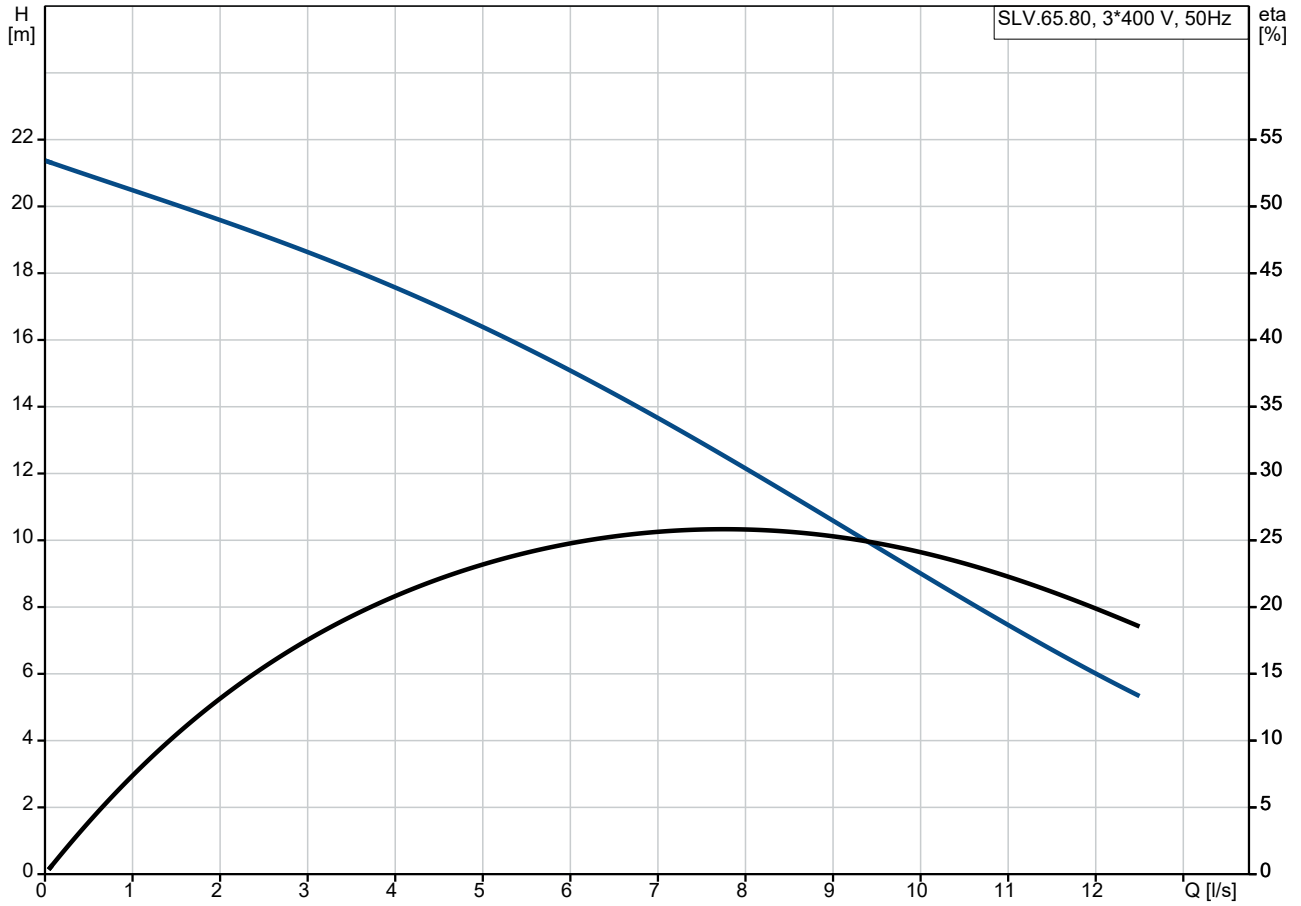

Beschreibung	Daten
Allgemeine Informationen:	
Produktbezeichnung:	SLV.65.80 .30.2.50D
Produktnummer:	auf Anfr.
EAN-Nummer:	auf Anfr.
Technische Daten:	
Maximaler Förderstrom:	12.5 l/s
H max:	23.4 m
Lauftradtyp:	SUPER VORTEX
Maximale Partikelgröße:	65 mm
Gleitringdichtung:	SIC/SIC
Zulassungen:	LGA
ISO Abnahmechl.:	ISO 9906:2012 Grade 3B
Werkstoffe:	
Pumpengehäuse:	Grauguss
Pumpenmantel:	EN-GJL-200
Lauftradwerkstoff:	Grauguss
Lauftrad:	EN-GJL-200
Motor:	EN-GJL-200
Installation:	
Maximale Umgebungstemperatur:	40 °C
Anschlussstyp Austritt:	DIN
Größe des Sauganschlusses:	DN 80
Größe des Druckanschlusses:	DN 80
Nenndruckstufe:	PN 10
Maximum installation depth:	20 m
Trocken- / Naßaufstellung:	Submerged
Installation:	Vertical
Baugröße:	B
Fördermedium:	
Maximale Medientemperatur:	40 °C
Dichte:	998.2 kg/m ³
Elektrische Daten:	
Leistungsaufnahme P1:	3.8 kW
Rated power - P2:	3 kW
Netzfrequenz:	50 Hz
Bemessungsspannung:	3 x 380-415 V
Spannungstoleranz:	+10/-10 %
Max Starts pro Stunde:	20
Nennstrom:	6.8 A
Nennstrom bei 3/4 Ladung:	5.3 A
Nennstrom bei 1/2 Ladung:	4.4 A
Anlaufstrom:	59.8 A
Strom bei Leerlauf:	3.3 A
Cos phi - Leistungsfaktor:	0.84
Cos phi bei 3/4 Last:	0.78
Cos phi bei 1/2 Last:	0.67
Bemessungsdrehzahl:	2910 1/min
Motorpole:	2
Einschaltart:	DOL
Schutzart (gemäß IEC 34-5):	IP68
Isolationsklasse (IEC 85):	F
Motorschutz:	THERMAL SWITCH
Power cable type:	LYNIFLEX
Length of power cable:	10 m
Art der Steuerung:	
Feuchtigkeitssensor:	N
Wasser-im-Öl-Sensor:	N
Sonstiges:	

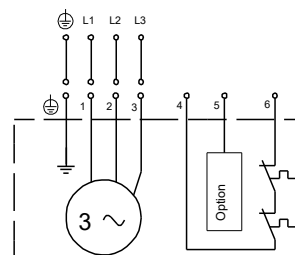
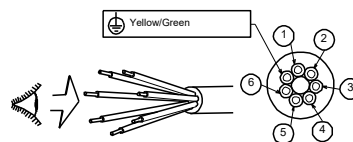
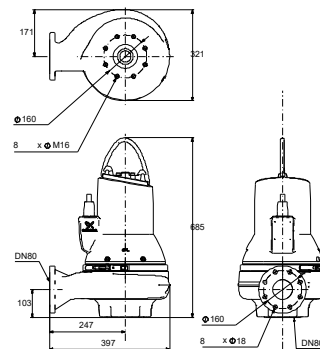
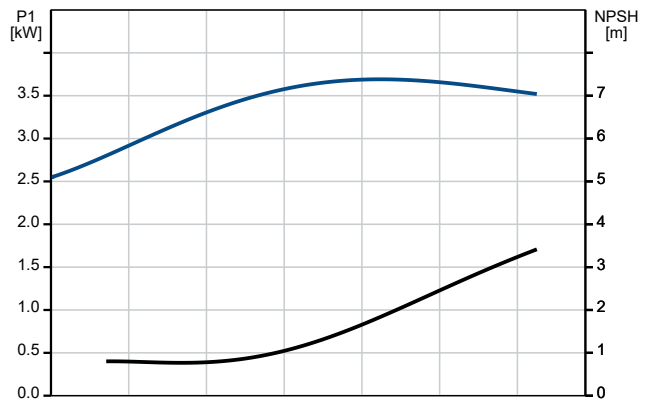
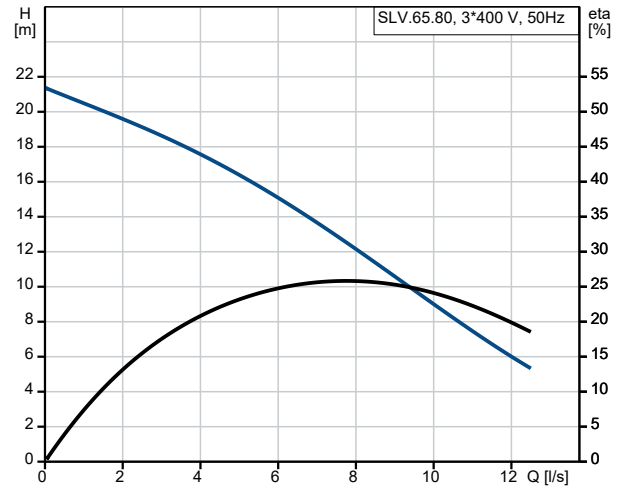



Name des Unternehmens:

Angelegt von:

Telefon:

Datum:

22.02.2024

Beschreibung

Daten

Nettogewicht:

92 kg

auf Anfr. SLV.65.80 .30.2.50D 50 Hz

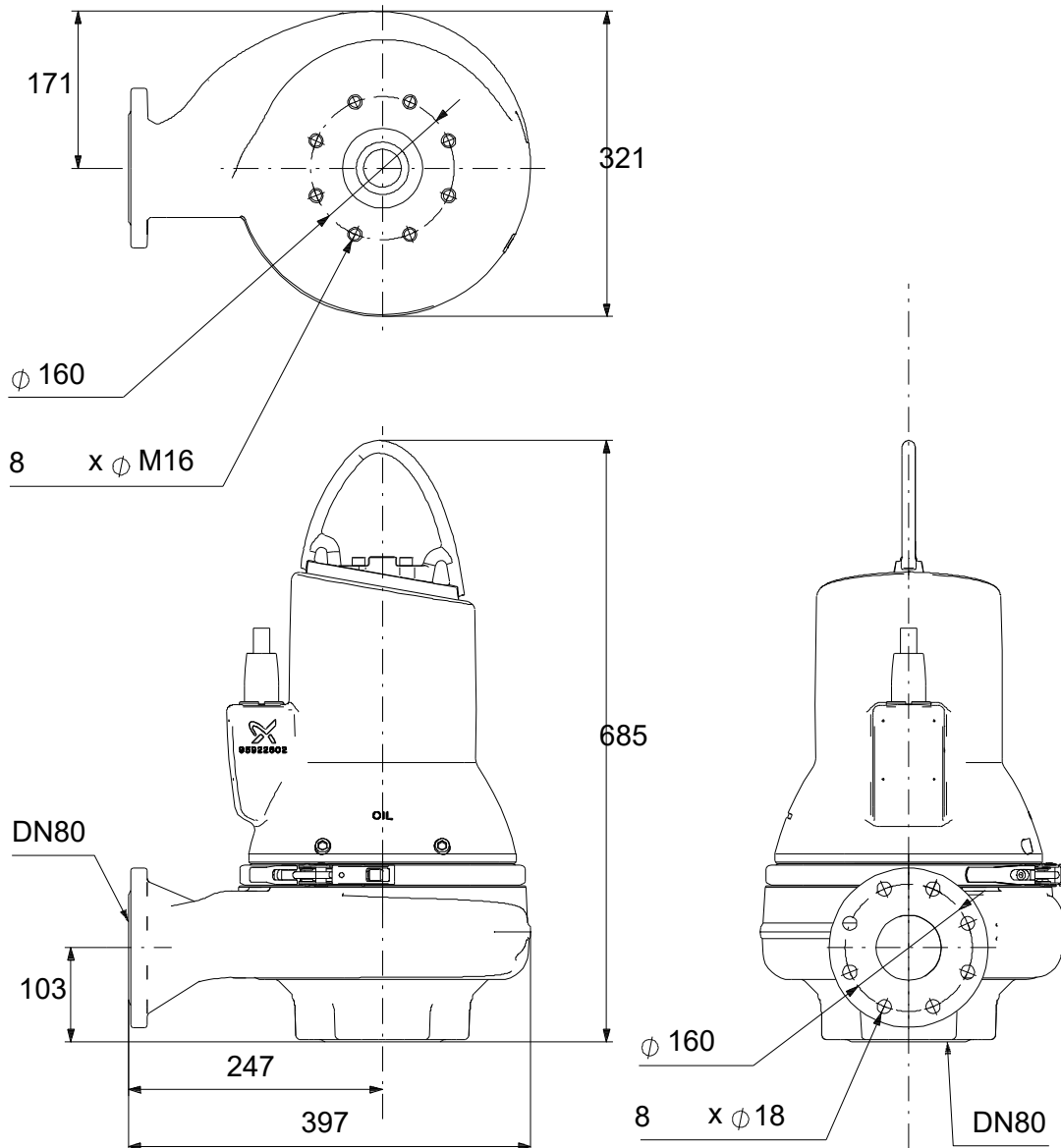

Achtung! Soweit nicht anders angegeben, handelt es sich um Millimeterangaben (mm). Die vereinfachte Maßzeichnung zeigt nicht alle

auf Anfr. SLV.65.80 .30.2.50D 50 Hz

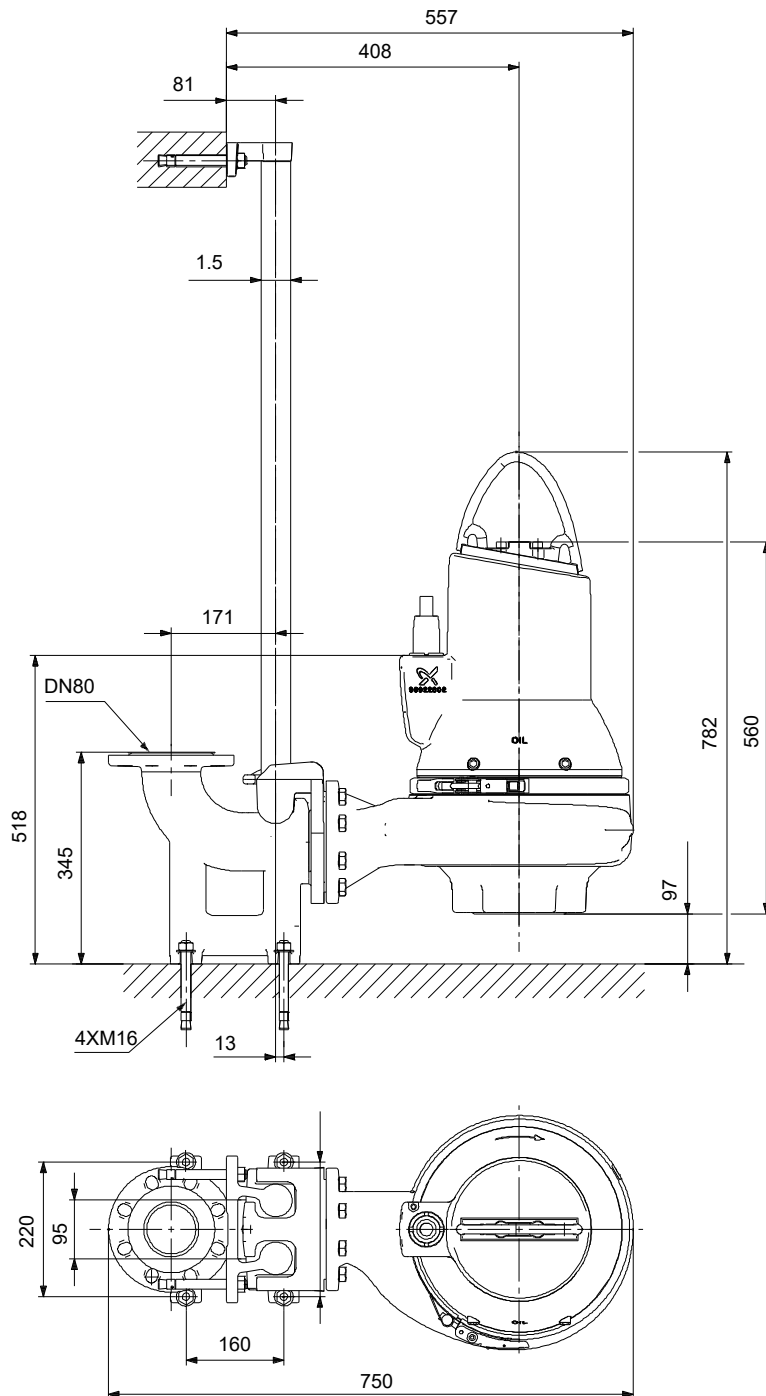

Achtung! Soweit nicht anders angegeben, handelt es sich um Millimeterangaben (mm). Die vereinfachte Maßzeichnung zeigt nicht alle

auf Anfr. SLV.65.80 .30.2.50D 50 Hz

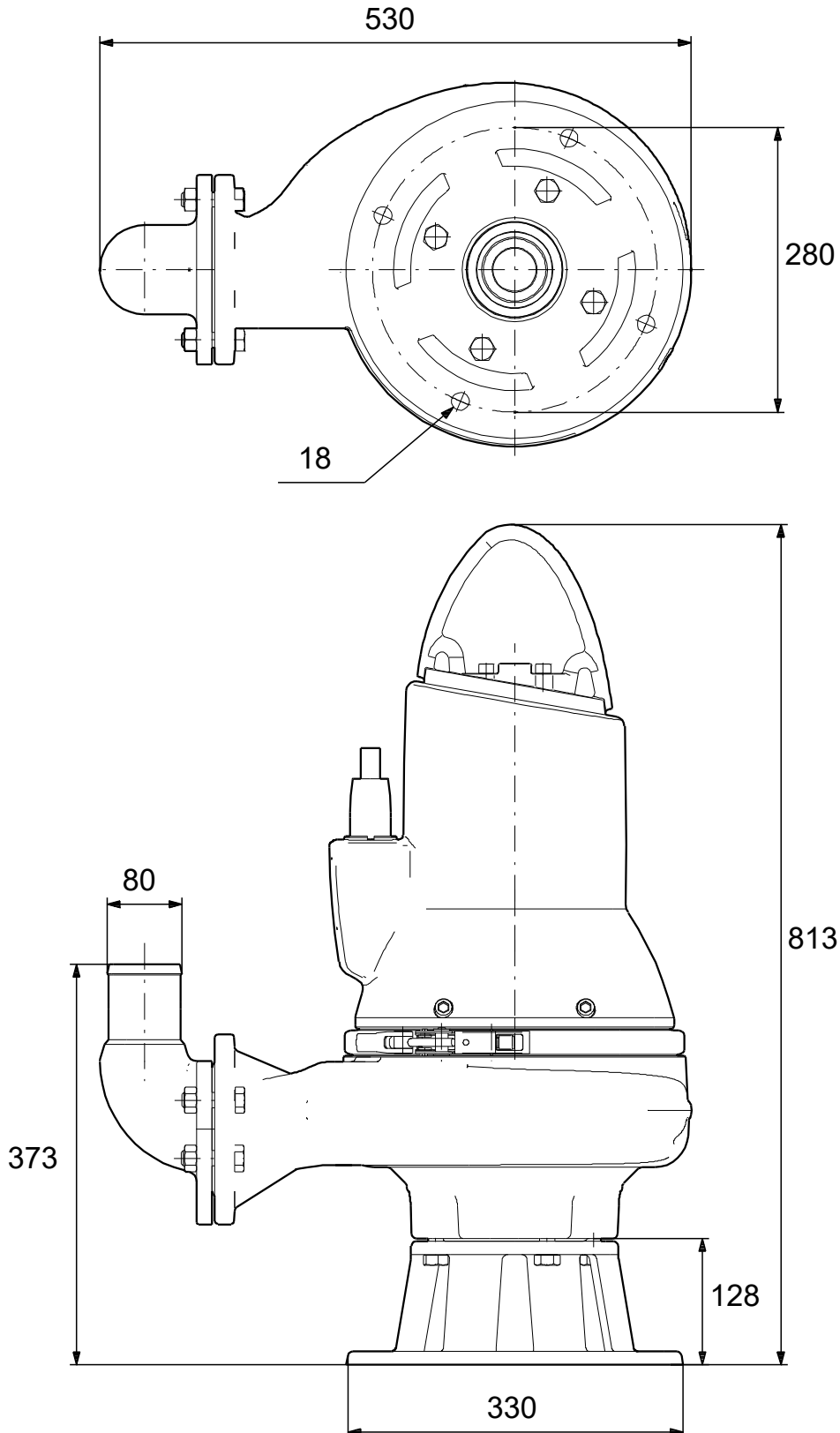

Achtung! Soweit nicht anders angegeben, handelt es sich um Millimeterangaben (mm). Die vereinfachte Maßzeichnung zeigt nicht alle

auf Anfr. SLV.65.80 .30.2.50D 50 Hz

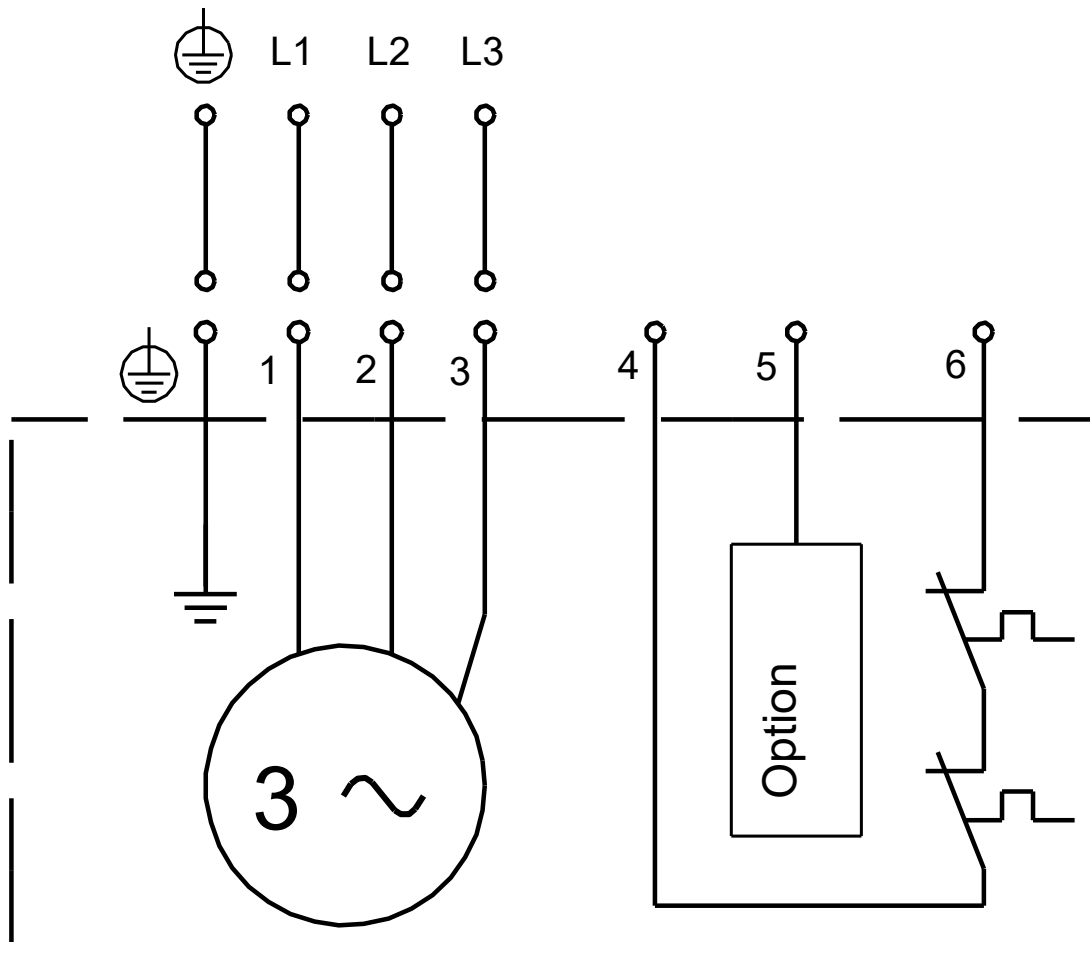
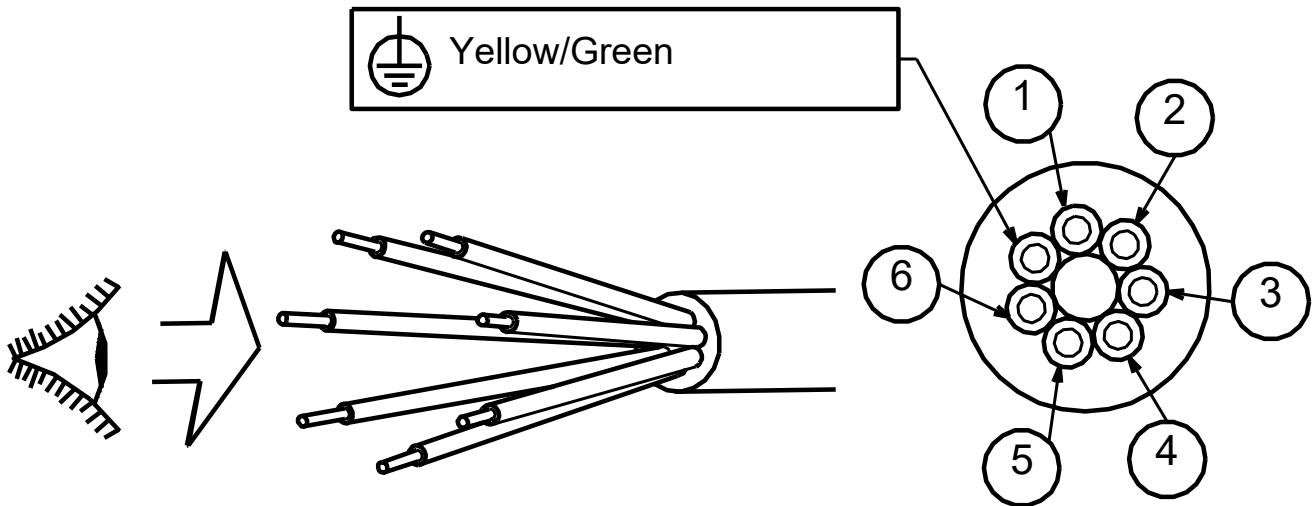

Hinweis: Alle Einheiten in [mm] soweit nicht anders bezeichnet.

**Ersatzteile SLV.65.80, Produktnr. auf Anfr.
Hergestellt nach 0844 (jahr und woche der herstellung)**

Pos	Description	Annotation	Classification Data	Part no.	Qty.	Unit
-	Kugellager (Reparatursatz)			96690703	1	Stück
99a	Befestigungsring				1	Stück
153	Kugellager				1	Stück
154	Kugellager		Kennzeichnung: 6304.2Z.C3.SYN		1	Stück
158	Wellfederscheibe				1	Stück
-	Laufradbefestigung (Reparatursatz)			96102365	1	Stück
58a	Innensechskantschraube		Kennzeichnung: DIN 912		1	Stück
			Länge (mm): 25			
			Gewinde: M10			
66	Unterlegscheibe		Innendurchmesser: 10.5		1	Stück
			Außendurchmesser: 25			
			Material Stärke: 3			
157	Wellfederscheibe				1	Stück
-	Kranöse (Reparatursatz)			96873469	1	Stück
118a	Innensechskantschraube				2	Stück
190	Transportbügel				1	Stück
-	O-Ringe (Reparatursatz)			96873520	1	Stück
37b	O-Ring		Durchmesser: 185		1	Stück
			Materialart: NBR			
			Material Stärke: 4			
37a	O-Ring		Durchmesser: 210		1	Stück
			Materialart: NBR			
			Material Stärke: 4			
37	O-Ring		Durchmesser: 250		1	Stück
			Materialart: NBR70			
			Material Stärke: 4			
102	O-Ring		Durchmesser: 17.3		1	Stück
			Materialart: NBR			
			Material Stärke: 2.4			
106	O-Ring		Durchmesser: 50		1	Stück
			Materialart: NBR			
			Material Stärke: 3			
107	O-Ring		Durchmesser: 110		1	Stück
			Materialart: NBR70			
			Material Stärke: 3			
109	O-Ring		Durchmesser: 80		1	Stück
			Materialart: NBR70			
			Material Stärke: 3			
153b	O-Ring				1	Stück
194	Unterlegscheibe		Innendurchmesser: 19		2	Stück
			Außendurchmesser: 12.2			
			Material Stärke: 4.4			
198	O-Ring		Durchmesser: 34.2		1	Stück
			Materialart: NBR			
			Material Stärke: 3			
-	Gleitringdichtung (Reparatursatz)			96102360	1	Stück
- 105	Gleitringdichtung				1	Stück
	Wellendichtungsgehäuse				1	Stück
	Wellendichtungsgehäuse				1	Stück
	Gleitringdichtung				1	Stück
	Gleitringdichtung				1	Stück
34	Gleitring der Gleitringdichtung				1	Stück
99a	Befestigungsring				1	Stück

Pos	Description	Annotation	Classification Data	Part no.	Qty.	Unit
108	O-Ring		Durchmesser: 50 Materialart: NBR Material Stärke: 3		2	Stück
153b	O-Ring				1	Stück
226a	Gegenring der Gleitringdichtung				1	Stück
107	O-Ring		Durchmesser: 134.5 Materialart: NBR Material Stärke: 3		1	Stück
107	O-Ring		Durchmesser: 110 Materialart: NBR70 Material Stärke: 3		1	Stück
153b	O-Ring				1	Stück
153b	O-Ring		Durchmesser: 17.3 Materialart: NBR Material Stärke: 2.4		1	Stück
157	Wellfederscheibe				1	Stück
-	Stator (Reparaturatz)			96932150	1	Stück
48	Stator				1	Stück
176	Stopfen				1	Stück
1031	Connector pin				5	Stück
-	Wasser-im-Öl-Sensor (Reparaturatz)			96904929	1	Stück
	Cable shoe w/piggy back				1	Stück
84c	Federscheibe				4	Stück
194	Unterlegscheibe				1	Stück
521	Splice				1	Stück
521	Wasser-in-Öl Sensor				1	Stück
522	Halter				1	Stück
524	Gummilager				1	Stück
-	SmartSeal (Ersatzteil)			96575024	1	Stück
704	Gummidichtung				1	Stück
-	SmartSeal (Ersatzteil)			96575025	1	Stück
704	Gummidichtung				1	Stück
49	Laufрад			96886439	1	Stück
50	Pumpengehäuse			96823346	1	Stück
55	Gehäuse			96932101	1	Stück
58a	Innensechskantschraube		Kennzeichnung: DIN 912 Länge (mm): 25 Gewinde: M10	99789390	1	Stück
-	Strap cpl.			96592061	1	Stück
92a	Großpackung, Innensechskantschraube (10 PC)			99820252	1	Stück
155	Ölkammer			96932028	1	Stück
157	Großpackung, Wellfederscheibe (10 PC)			98127400	1	Stück
158	Großpackung, Wellfederscheibe (20 PC)			99804989	1	Stück
176	Großpackung, Stopfen (10 PC)			99409896	1	Stück
181	Großpackung, Kabel, komplett (10 PC)			99776646	1	Stück
181	Großpackung, Kabel, komplett (50 PC)			98251316	1	Stück
181	Kabel, komplett			96591649	1	Stück
182	Großpackung, Innensechskantschraube (10 PC)			99623117	4	Stück
186	Großpackung, Innensechskantschraube (20 PC)		Länge (mm): 10 Gewinde: M6	97506946	2	Stück
194	Großpackung, Unterlegscheibe (10 PC)		Innendurchmesser: 19 Außendurchmesser: 12.2 Material Stärke: 4.4	96961515	2	Stück