



Bestellnummer:

- 68505064 G 3/4" / 110 mm / DN20

Lieferumfang

- 1 Einrohranschlussstück (EAS) für Messkapsel (A)
- 1 Überström-Kappe (B)
- 1 Dichtring (C)
- 3 Spezialkugelhähne für EAS und Temperaturfühleraufnahme (D)
- Diese Montage-Anleitung MH 1304



Abb. 1 MID EAS Erstausrüster-Set PolluCom C



Abb. 2: EAS Einbausatz

Inhalt dieser Anleitung

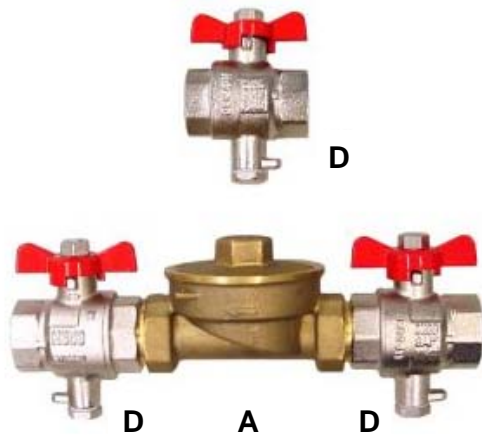
Hinweis: Diese Anleitung wendet sich an einschlägig ausgebildete Fachkräfte.

Grundlegende Kenntnisse und Arbeitsschritte werden daher vorausgesetzt und nicht ausdrücklich angesprochen.

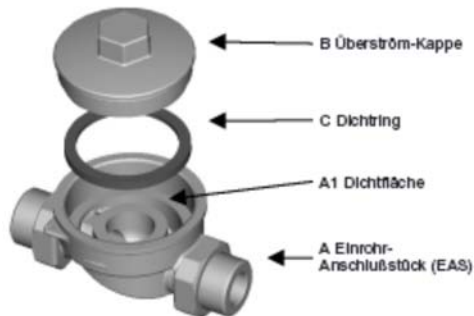
Diese Anleitung beschreibt den ordnungsgemäßen Einbau des MID EAS-Erstausrüster-Set für den SENSUS Messkapsel- Wärmehähler PolluCom C. Damit wird die Messstelle für den späteren Einbau dieses Messkapselzählers vorbereitet. Für den Zählereinbau gilt dann die Montage- und Bedienungsanleitung MH 1302.

Technische Daten:

Typ: MID EAS-Erstausrüster-Set für PolluCom C
Zulässige Medien: Heizungswasser bis 90°C
Nenndruck: PN 16

Montage und Inbetriebnahme

Benötigtes Werkzeug:
Übliches SHK-Werkzeug; 22 und 24 mm
Gabelschlüssel

Wichtige Hinweise:

- Beim Einbau des Einbausatzes und der Kugelhähne ist auf einwandfreie Montage zu achten, da sonst die Gefahr des Verbrühens durch austretendes Heizmedium besteht. Vor dem Beginn der Arbeiten sind deshalb zuerst die Absperrhähne zu schließen. Die Stränge müssen vor der Montage entleert sein.
- Der Kugelhahn kann in jeder Strömungs-Richtung und in allen Einbaulagen montiert werden. Die Rohrleitung sollte passgenau und gemäß den allgemein anerkannten technischen Regeln verlegt sein, damit keine mechanischen Spannungen auf den Kugelhahn einwirken können.
- **Kugelhähne und EAS sind grundsätzlich spannungsfrei zu verarbeiten um eine einwandfrei Funktion zu gewährleisten.**
- Die Messingstutzenschrauben können produktionsbedingt scharfkantig sein. Wir empfehlen deshalb die Verwendung von Schutzhandschuhen.
- Der Messkapsel-Wärmehähler PolluCom-C kann auch als Kältezähler eingesetzt werden.
- EAS und Kugelhahn im Vorlauf müssen im gleichen Kreislauf der Heizungs- bzw. Kälte-Anlage eingebaut werden.
- In **Heizungsanlagen** wird der Zähler im kälteren Strang = Rücklauf eingebaut. Der Rücklauffühler ist in der Messkapsel integriert. Der Vorlauffühler ist an ein Kabel angeschlossen und wird mittels Kugelhahn in den Vorlauf eingebaut (wärmerer Strang).
- Bei Kälteanlagen ist der Rücklauf der wärmere Strang und der Vorlauf der kältere Strang. Es ändert sich also nichts in der Anordnung und Montage der Bauteile des Einbausatzes. Aber: Der später einzubauende Zähler muss in der für Kälteanlagen geeigneten Bauart PolluCom C X vorgesehen werden (Einbau in den wärmeren Strang).

Montage des MID EAS im Rücklaufstrang:

1. Übereinstimmung der vorhandenen Rohrleitung mit den Dimensionen des MID EAS überprüfen.
2. Im Rücklaufstrang die Messstrecke für den Einbau des MID EAS vorbereiten. Ein

MID EAS-Erstausrüster-Set für PolluCom C

Montageanleitung

Schmutzfänger vor den Absperrungen des EAS bzw. an geeigneter Stelle wird empfohlen.



Abb. 3 Einbaubeispiel MID EAS Erstausrüster-Set

3. MID EAS aus der Verpackung entnehmen, entsprechend der Fließrichtung (siehe Pfeil auf dem EAS) in die Messstelle einfügen und ausrichten. Die Montage darf horizontal, um 90° gekippt oder vertikal erfolgen. Bei Einbau in Kästen oder sonst beengten Platzverhältnissen sind die Maße für den späteren Zähler-Einbau gemäß Zeichnung 2 zu beachten. (Mindesthöhe 135 mm ab EAS-Unterkante)
4. MID EAS je nach Installationsart fertig einbauen und fest verschrauben
5. Dichtung (C) auf die Dichtfläche (A1) des EAS einlegen.
6. Überström-Kappe (B) in das EAS (A) einschrauben und bis zum Anschlag festziehen.

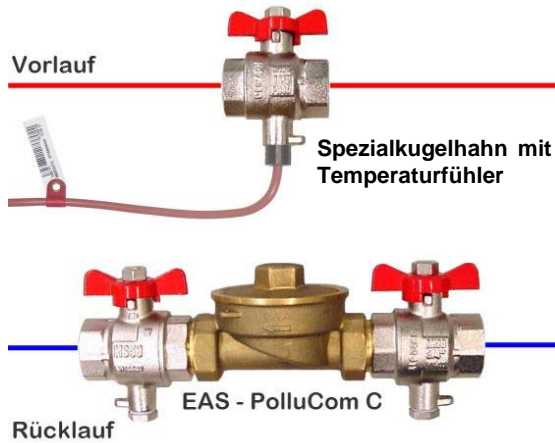

Abb. 4: Einbau der Messkapsel mit Maßangaben

Montage des Spezialkugelhahnes im Vorlauf:

1. Im Vorlaufstrang Einbaustelle für den Vorlauf Fühler festlegen, üblicherweise parallel zum Zähler. Die Kabellänge des Vorlauffühlers beträgt 1,5m (Sonderausführung 5 oder 10m). Die Entfernung zum Kugelhahn im Vorlauf darf diese Entfernung nicht überschreiten. Das Kabel des Vorlauffühlers ist spannungsfrei zu verlegen.
2. Den Kugelhahn in die Rohrleitung einbauen (Die passenden Anschlussgewindeteile werden nicht mitgeliefert).
3. Stränge befüllen und alle Einbaustellen auf Dichtheit überprüfen.
4. Bitte beachten: Vor Einbau des Messkapselzählers die Leitung gründlich durchspülen.

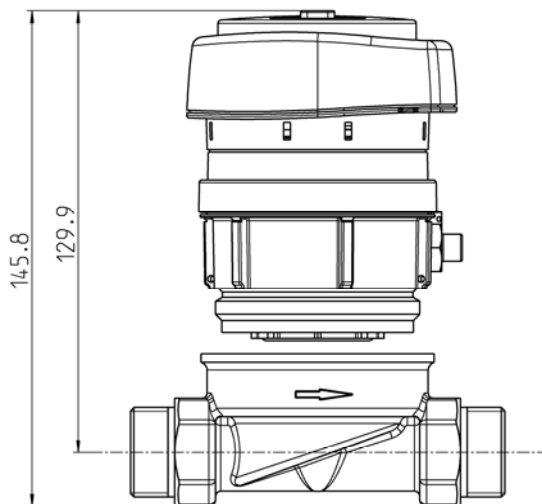

Abb 5: Einbau Temperaturfühler im Kugelhahn

Materialnummer: 28505025

Stand: 005-1111
Änderungen vorbehalten
Sensus GmbH Ludwigshafen
Industriestraße 16
D-67063 Ludwigshafen

Telefon: + 49 (0) 621 6904-1113
Fax: + 49 (0) 621 6904-1409
E-Mail: info.de.sensus@xyleminc.com

 **qualityaustria**
Succeed with Quality

Qualitätsmanagementsystem Quality Austria-zertifiziert
Nach ISO 9001, Reg.-Nr. 3496/0