



**Datenblatt**

**Anschluss**

Anschluss Eingang	G 1½
Anschluss Ausgang	G 1½
Pumpenanschluss	R 1½
Rohranschluss	G 1½

**Werkstoffe**

Werkstoff	Messing, CW617N
-----------	-----------------

**Maße und Maßzeichnungen**

**Accessoires mechanical**

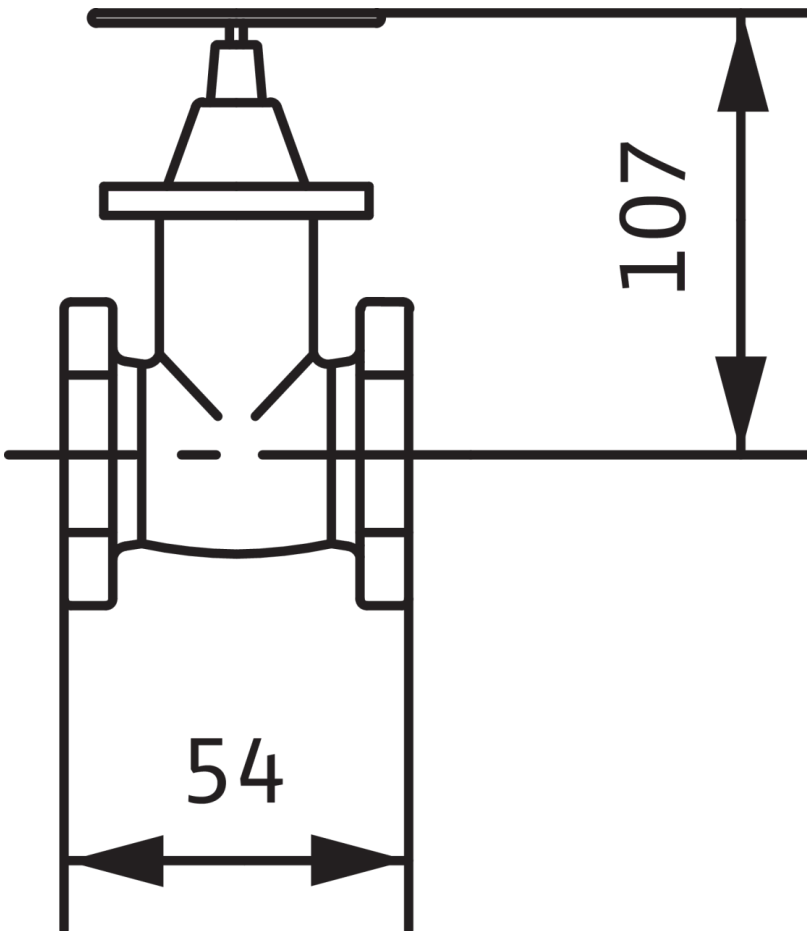

## Bestellinformation

### Produktdaten

Fabrikat	Wilo
Produktbezeichnung	Absperrschieber G 1½, CW617N
Artikelnummer	<b>2525187</b>
EAN Nummer	4016322854555
Farbe	grau/schwarz
Minimale Bestellmenge	1
Marktverfügbarkeit	2010-01-01

### Maße und Gewichte

Längenmaß mit Verpackung	150 mm
Länge <i>L</i>	80 mm
Höhenmaß mit Verpackung	200 mm
Höhe <i>H</i>	150 mm
Breitenmaß mit Verpackung	150 mm
Breite <i>B</i>	80 mm
Gewicht brutto ca. <i>m</i>	2 kg
Gewicht netto ca. <i>m</i>	1,5 kg

### Verpackung

Verpackungsart	Karton
Verpackungseigenschaft	Transportverpackung
Anzahl pro Palette	1
Anzahl pro Layer	1

## Ausschreibungstext

Absperrschieber in Muffenausführung mit Innengewinde und Handrad zum Absperrn des

Rohrleitungsnetzes.

### Technische Daten

Anschluss Eingang	G 1½
Anschluss Ausgang	G 1½
Werkstoff	Messing, CW617N
Gewicht netto ca.	1,5 kg
Fabrikat	Wilo
Art.-Nr.	2525187