

Abbildung ähnlich

Datenblatt

Technische Daten

Netzanschluss	1~230 V, 50 Hz
---------------	----------------

Maße und Maßzeichnungen

Safe

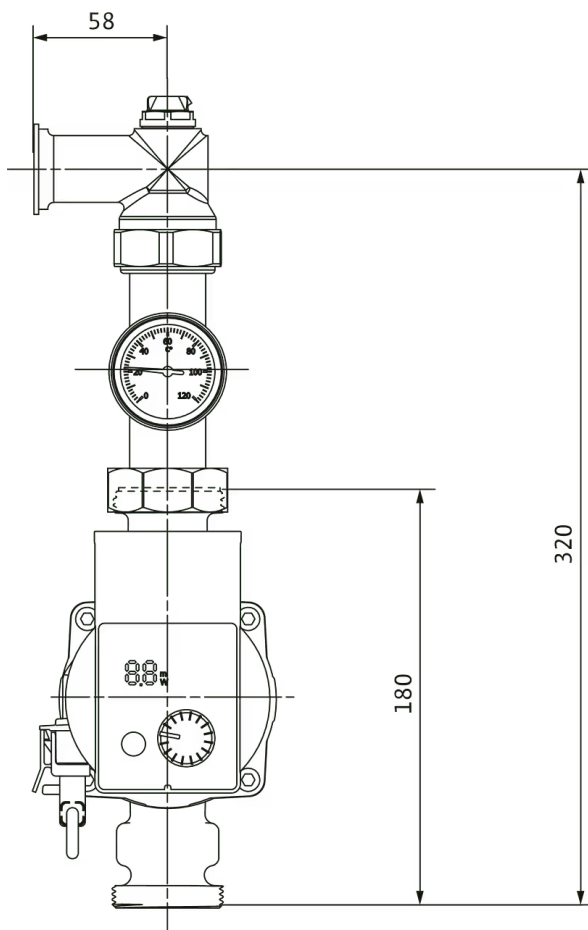

Bestellinformation

Produktdaten

Fabrikat	Wilo
Produktbezeichnung	Safe WSA 5-24 (Anschlusssatz)
Artikelnummer	4186466 
EAN Nummer	4048482404448
Farbe	Messing
Minimale Bestellmenge	1
Marktverfügbarkeit	2013-09-01

Verpackung

Verpackungsart	Karton
Verpackungseigenschaft	Verkaufsverpackung
Anzahl pro Palette	1
Anzahl pro Layer	1

Ausschreibungstext

Anschlusssatz der Systemtrennung WS 5-24 Yonos PICO, Vorlaufteil der Primärseite (Kesselseite). Passend auch zu WSG 5-24 Grundeinheit.

Bestehend aus

- > Hocheffizienter Primärkreispumpe Yonos PICO plus 25/1-6,

Technische Daten

Höhe <i>H</i>	160 mm
Länge <i>L</i>	350 mm
Breite <i>W</i>	90 mm
Gewicht netto ca.	2,85 kg
Fabrikat	Wilo
Art.-Nr.	4186466

Maße und Gewichte

Längenmaß mit Verpackung	440 mm
Länge <i>L</i>	350 mm
Höhenmaß mit Verpackung	180 mm
Höhe <i>H</i>	160 mm
Breitenmaß mit Verpackung	140 mm
Breite <i>B</i>	90 mm
Gewicht brutto ca. <i>m</i>	3,2 kg
Gewicht netto ca. <i>m</i>	2,9 kg

- > Vorlaufbogen mit Entlüftungsanschluss R ¼",
- > Thermometer 0-120 °C, Ø63 mm
- > und Verschraubungen

Der Anschlusssatz ist fertig montiert.